

Werner Wilke

Zerspanungstechnik GmbH



Ausdreh- und Abstechwerkzeuge

Katalog und Preisliste KOM 0005

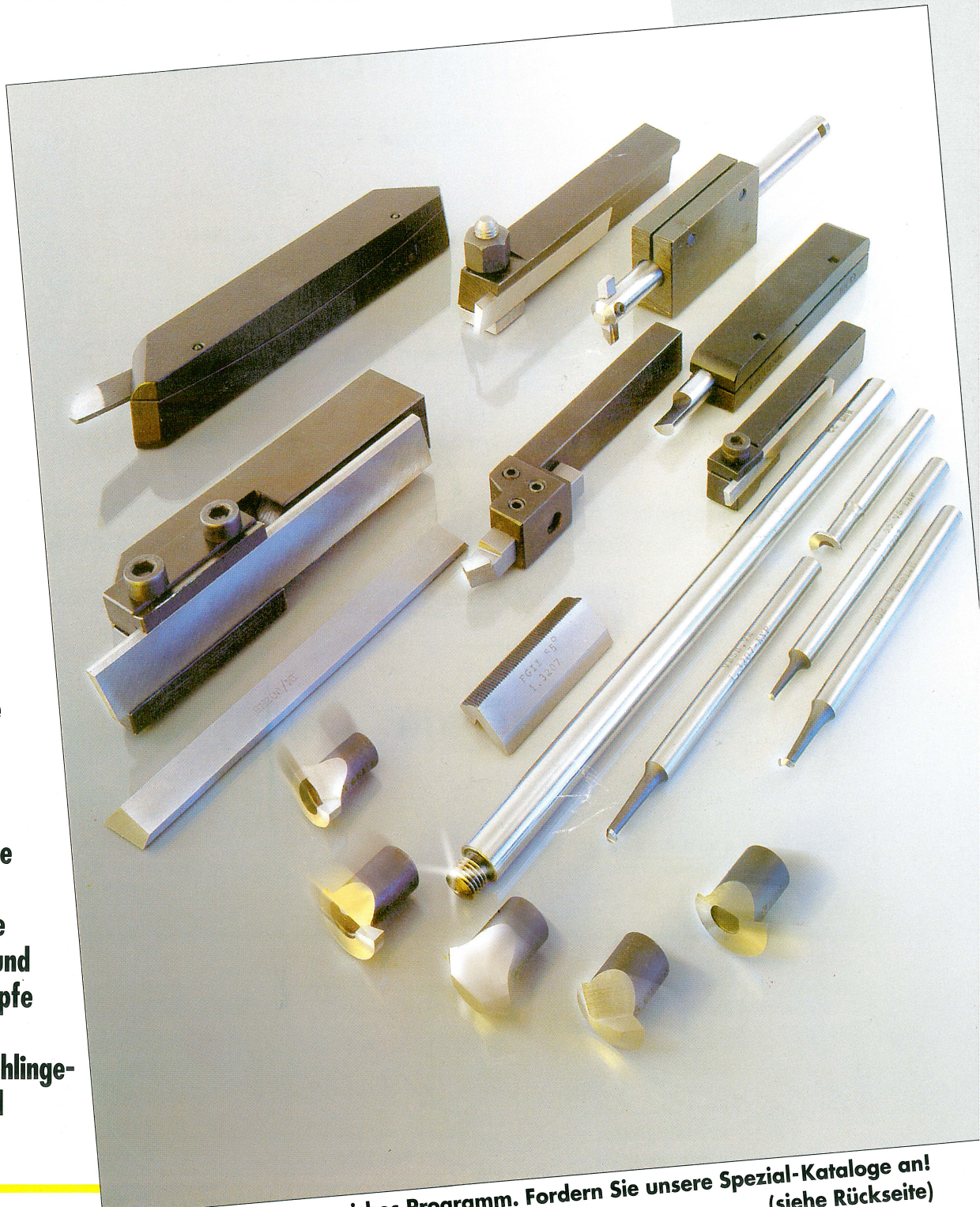

**Ein- und
Abstechstähle**

Hobelstähle

Gewindestähle

**Ausbohrstähle
Schaftstähle und
Aufschraubköpfe**

**Halter für Drehlinge-
Abstecher und
Bohrstähle**

Wir haben ein umfangreiches Programm. Fordern Sie unsere Spezial-Kataloge an!
(siehe Rückseite)

ZERTIFIKAT

Die ZDH-ZERT GmbH - Partner für Qualität in Handwerk und Mittelstand
bescheinigt, dass das Unternehmen

Werner Wilke Zerspanungstechnik GmbH

an den Standorten

Eschborner Str. 4 , 65824 Schwalbach/ Ts.
Auf den Sandäckern 7, 35315 Homberg/ Ohm

in den Tätigkeitsbereichen:

Einkauf und Verkauf von Produkten der Zerspanungstechnik

ein Qualitätsmanagementsystem eingeführt hat und anwendet.

Ein Audit von ZDH-ZERT hat den Nachweis erbracht,

dass dieses Qualitätsmanagementsystem die Forderungen der folgenden Norm erfüllt:

DIN EN ISO 9001

Qualitätsmanagementsysteme - Anforderungen (Ausgabe Dezember 2000)

Dieses Zertifikat ist gültig vom 20.09.2007 bis 19.09.2010.

Zertifikat-Registrier-Nr.: Q1 0104015

Bonn, den 20.09.2007



Vorsitzender des Lenkungsremiums



Leiter der Zertifizierungsstelle

akkreditiert bei:





Drehstähle - Halter - Stechmeissel - Schaftstähle - Aufschraubköpfe
Turning -, boring- and cut-off-tools Holders
Outils de tournage interieur et tranconnage Porte outils

			Type	Seite Page
Drehstähle und Halter	Turning tools, holders	Outils de tours, porte-outils		
Schlichtstähle horizontal	roughing tools horizontal	Lames de finition	HM d	3
Schlichtstahlhalter	Tool holders	Porte-outils	HM	3
Schlichtstähle vertikal	Roughing tool vertical	Lames de finition	VM d	3
Schlichtstahlhalter	Tool holders	Porte-outils	VM	3
Ab- und Einstechmesser	Cutting- and parting	Lames á saigner et a		
Gewindeschneidmesser	off tools, threading	tronconner, lames de		
und Halter	tools, holders	filetage, porte-outils		
Gewindeschneidmesser	Treading-tools	Lames de filetage	VD d	2
Gewindeschneidhalter	Treading-tools holders	Porte outils	VD	2
Abstechmesser	Parting-off-blades	Lames a tronconner		
doppeltrapezförmig	double-bevel section	double-conique	AZ d	2
Abstechhalter	Tool holders	Porte-lames	AZ	2
Längskonische	Parting-off-blades	Lames á tronconner		
Abstechmesser	long-conical	effilé longitudinale	VA d	4
Abstechhalter federnd	Tool holders	Porte lames	VA	4
Halter für quadratische	Holders for square	Porte outils pour		
Drehlinge	tool bits	barreaux carrées	TR	4
Abstechmesser	Parting-off-blades	lames a tronconner		
trapezförmig	trapezoidal	conique	AH d	5
Abstechhalter	Part-off-holders	Porte-outils	AH	5
Abstechmesser	Parting-off-blades	lames a tronconner		
doppeltrapezförmig	double-bevel-type	double-conique	RA d	5
Abstechhalter	Part-off-holders	Porte-outil	RA	5
Schaftstähle	Boring tools, holder	Grains a aléser monobloc,		
(Ausbohrstähle) und	for bohring tools	porte-grains, porte-burins		
Bohrstahlhalter				
Schaftstähle	Boring tools	grains a aléser monobloc	VB	6-7
Halter für Schaftstähle	clamping-holder	Porte-grains	BH6/8	8
Bohrstahlhalter	holder for boring tools	Porte-burins	VBH	8
Aufschraubköpfe,	Interchangeable	Tetes interchangeables		
Bohrstangen und	boring-heads,	tiges, portes-tige		
Halter	screwing-bars, holders			
Halter für Bohrstangen	Holders for screwing-bars	Porte-tige	BH	9
Gewindebohrstangen	Screwing-bars	Tiges	BST	9
Aufschraubköpfe	Interchangeable	Tetes de rechange	AB	9-10
	boring heads			
Technische Daten	Technical informations	Infomations techniques		11

Type **VD** Gewindeschneidmesser und Halter

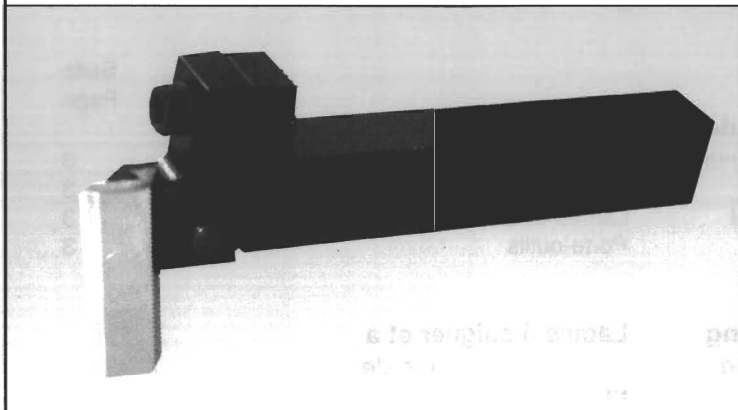

Lieferbar in **Rechtsausführung**

Dieser Gewindeschneidhalter ist aufgrund seiner günstigen Form sehr kurz zu spannen.

Er erlaubt Gewindeschneidarbeiten nahe am Drehfutter.

Durch den federnden Halterkopf wird ruhiges Zerspanen garantiert.

Halter

Messer

Alternativ Winkel 55° oder 60° (Bitte angeben)

Bestellnr.	Schneidkantenhöhe mm	Länge mm	BxH mm	Bestellnr.	Querschnitt mm	Länge mm
VD14	14	120	16x16	VD14d	3,5 x 7,0 x 18	33
VD16	16	140	10x22	VD16d	3,5 x 7,0 x 18	45
VD20	20	170	13x29	VD20d	5 x 9,5 x 23	55
VD24	24	220	16x32	VD24d	6 x 11,5 x 25	65

Type **AZ** Abstechmesser und Halter

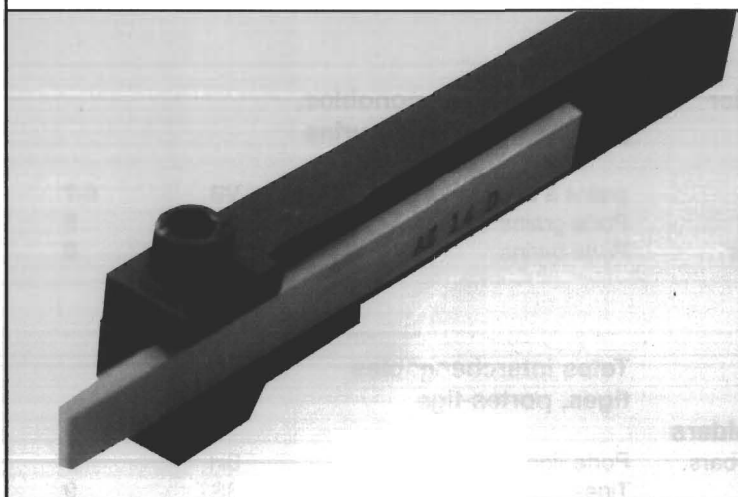

Lieferbar in **Rechtsausführung**

Diese Ausführung ist sehr vorteilhaft für Abstearbeiten nahe am Drehfutter.

Das Messer ist nachstellbar ohne Ausspannen des Halters.

Halter

Messer

Bestellnr.	Schneidkantenhöhe mm	Länge mm	BxH mm	Bestellnr.	Querschnitt mm	Länge mm
AZ12	12	100	11x16	AZ12d	8,0x2,0 / 1,5	75
AZ14	14	125	11x18	AZ14d	10,0x2,5 / 2,0	100
AZ16	16	135	12x22	AZ16d	12,0x3,5 / 3,0	125



Type **HM** Schlichtstahlmesser und Halter

Dieser horizontale Messer- oder Seitenstahlhalter ist sowohl zum Rechts- als auch zum Linksdrehen zu verwenden und eignet sich besonders für feine Nachdreharbeiten.

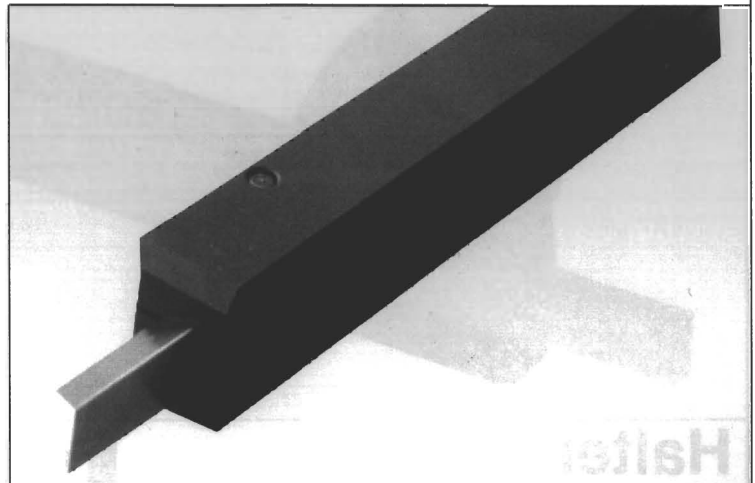

Halter



Messer



Bestellnr.	Schneidkantenhöhe mm	Länge mm	BxH mm	Bestellnr.	Querschnitt mm	Länge mm
HM20	20	150	19x26,5	HM20d	16 x 7,5	150
HM23	23	180	20x30,5	HM23d	18 x 8	180

Type **VM** Schlichtstahlmesser und Halter

Lieferbar in **Rechts-** und **Linksausführung**

Ein stabiler Messerstahlhalter mit dem man bis unmittelbar an das Drehfutter herankommt.

Die Schneidmesser sind vertikal verstellbar und können zum Nachschleifen schnell ausgebaut werden.

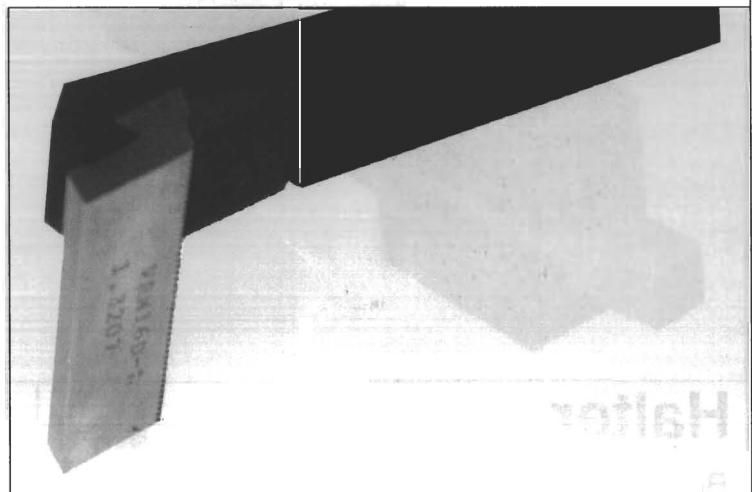

Halter



Messer



Bestellnr.	Schneidkantenhöhe mm	Länge mm	BxH mm	Bestellnr.	Länge mm	Querschnitt mm
VM16	16	150	14x16	VRM16d	45	5 x 9 x 20
VM23	23	180	19x23	VRM23d	50	6 x 11 x 28

Type VA Abstechmesser und Halter

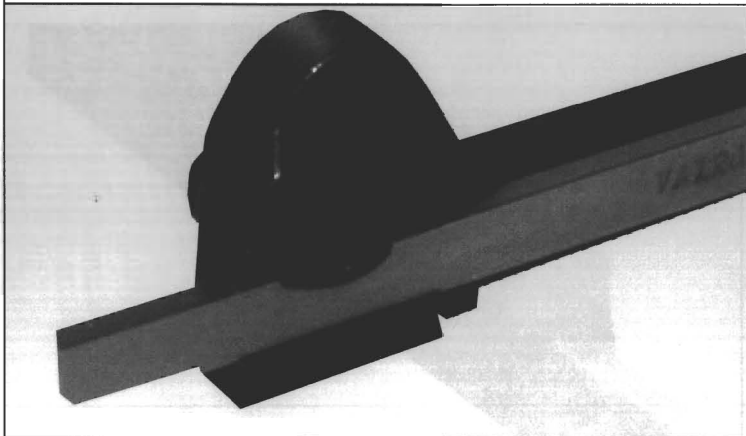

Lieferbar in **Rechtsausführung**

1. Durch den geschlitzten Halterkopf erhält das Werkzeug eine günstige Federung.
2. Das sonst übliche Rattern wird dadurch vermieden.
3. Die Abstechmesser sind nach hinten konisch (längskonisch).

Halter				Messer		
Bestellnr.	Schneidkantenhöhe mm	Länge mm	BxH mm	Bestellnr.	Länge mm	Querschnitt mm
VA12	12	115	10 x 13	VA12d	100	10 x 2,5 / 2,0 mm
VA16	16	150	13 x 22	VA16d	125	14,5x 3,0 / 2,0 mm
VA20	20	195	15,5x 27	VA20d	150	19 x 3,5 / 2,2 mm
VA25	25	220	18,5x 35	VA25d	150	22 x 3,5 / 2,2 mm

Type TR Drehstahlhalter

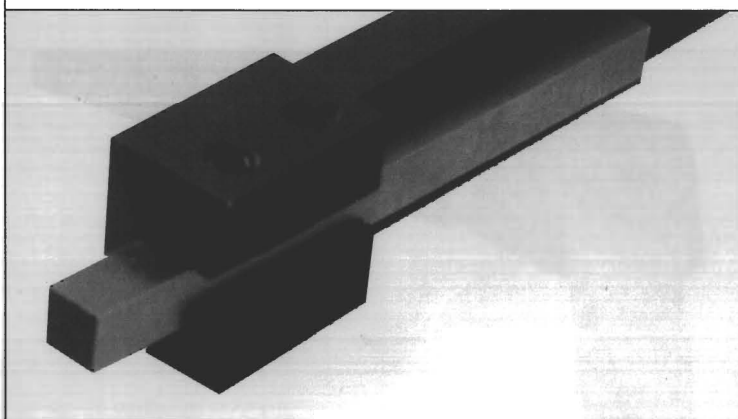

Lieferbar in **Rechts- und Linksausführung.**

Stahlhalter mit positivem Spanwinkel von 3 Grad.

Durch die kurze Spannlänge lassen sich die einzelnen Drehlinge rationell aufbrauchen.

Halter				Für Drehlinge	
Bestellnr.	Schneidkantenhöhe mm	Länge mm	BxH mm	Unser reichhaltiges Standard- Programm in Drehlingen und Abstechern (Nr. 1 in Europa) entnehmen Sie bitte dem Preiskatalog 9903	Querschnitt mm
TR14	14	125	11 x 18		6x6
TR16	16	145	12,5x20		8x8
TR20	20	165	14 x 26		10x10
TR23	23	180	16 x 30		12x12
TR28	28	210	20 x 32		16x16



Type AH Abstechmeissel und Halter

Lieferbar in **Rechtsausführung**

Dieser stabile Halter ist für schwierige Abstecharbeiten bestens geeignet.

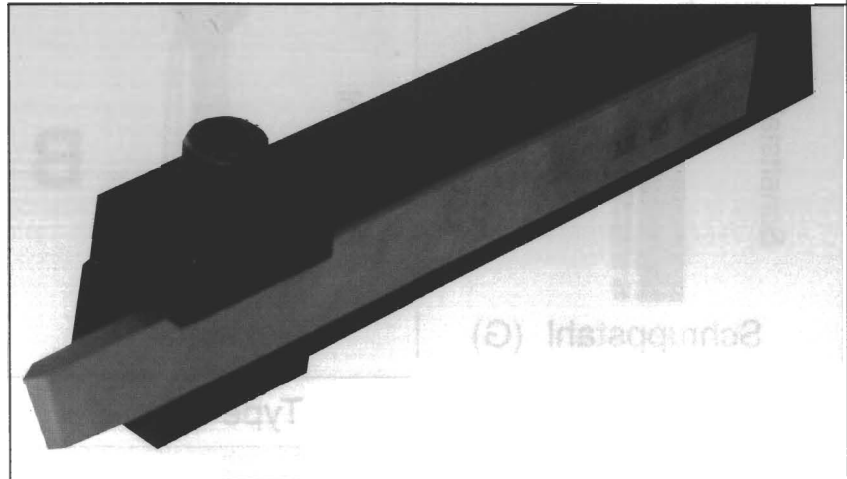

Halter				L	Messer		
Bestellnr.	Schneidkantenhöhe mm	Länge mm	BxH mm	Bestellnr.	Querschnitt mm	Länge mm	
AH16	16	125	16/19 x 24	AH16d	12 x 3,0 x 2,2	125	
AH20	20	150	17/21 x 27,5	AH20d	14,5 x 4,0 x 3,0	150	
AH25	25	150	17/22 x 33	AH24d	17,5 x 5,0 x 4,0	150	

Type RA Abstechmeissel und Halter

Lieferbar in **Rechtsausführung**

Dieser Abstechhalter ist für sämtliche Werkstoffe bestens geeignet.

Durch den federnden Halterkopf wird ruhiges Zerspanen garantiert.

Das Schneidmesser grundsätzlich nur an der Oberseite nachschärfen.

Achtung!!!

*für die Messer Ra14d 0,90-2,15mm wird das Einsatzstück RA14-inz.(AE) benötigt.

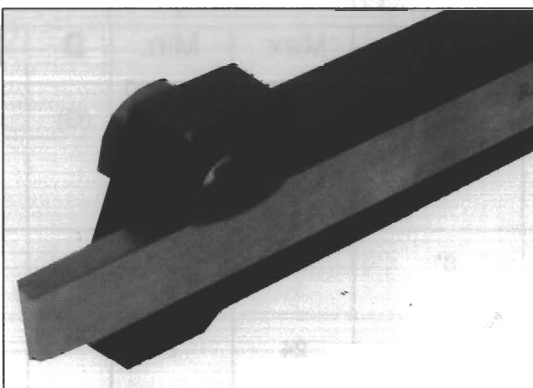

RA14d und RA22d Messer ist auch lieferbar in geschliffener Ausführung in folgenden Stechbreiten für Seegering-Nuten:

- RA14d**
- 0,90 mm.*
 - 1,10 mm.*
 - 1,30 mm.*
 - 1,60 mm.*
 - 1,85 mm.*
 - 2,15 mm.*





- RA22d**
- 2,65 mm.
 - 3,15 mm.
 - 4,15 mm.
 - 5,15 mm.

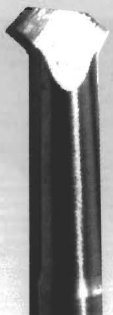
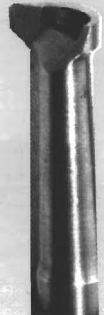
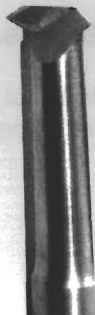

Einsatzstück für RA14d = RA14-inz.

Halter				I	Messer		
Bestellnr.	Schneidkantenhöhe mm	Länge mm	BxH mm	Bestellnr.	Querschnitt mm	Länge mm	
RA16	16	120	10x20	RA16d	12 x 3,0 x 2,0	115	
RA19	19	140	12x25	RA19d	14,5 x 4,0 x 2,6	130	
RA22	20	150	13x26	RA22d	16 x 4,2 x 2,7	140	
RA24	24	160	14x30	RA24d	19 x 4,5 x 2,8	145	
RA30	30	180	16x38	RA30d	22 x 5,0 x 3,0	160	

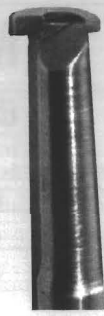

Type VB-...-D	Type VB-...-B	Type VB-...-55
<p>Schaftstahl</p>  <p>D</p> <p>Schruppstahl (G)</p>	<p>Schaftstahl</p>  <p>B</p> <p>Eckstahl (F)</p>	<p>Schaftstahl</p>  <p>55°</p> <p>Innengewindestahl 55°</p>
Type VB-...-60	Type VB-...-K	Type VB-...-S
<p>Schaftstahl</p>  <p>60°</p> <p>Innengewindestahl 60°</p>	<p>Schaftstahl</p>  <p>K</p> <p>Innenstechstahl (K)</p>	<p>Schaftstahl</p>  <p>S</p> <p>Einstechstahl (H)</p>

VB-Schaftstähle (Euro Norm)

Type

Bestellnr.	Länge	Schaft	Max. Tiefe	Min. Bohrung	D (G)	B (F)	55	60	K BrxT (K)	S BrxT (H)
VB2... VB2...-VS	50 75	8*	10	2,5						
VB3... VB3...-VS	60 125	8*	20	3						
VB5... VB5...-VS	60 125	8*	24	5						
VB7... VB7...-VS	65 125	8*	26	7					2,0x2	1,1x2
VB9... VB9...-VS	75 125	8*	30	9					2,4x2,4	1,1x2,4
VB12... VB12...-VS	80 125	8*	32	12					2,7x2,7	1,1x2,7
VB14... VB14...-VS	95 125	10	40	14					3,0x3	1,1x3



Ausbohrwerkzeuge für die Innenbearbeitung Material: HSS-E Härte: 62-64 HRC oder HM best. P20 / K10

Gewindestahl Form Innen - Gewinde 55° / 60°

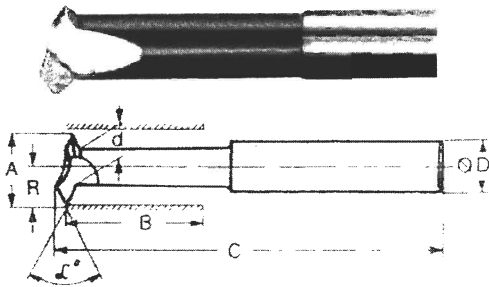

Cod	∠	A	B	C	D	d	R
VB 3-60	60°	3	16	60	8	2,0	1,6
VB 3-55	55°	3	16	60	8	2,0	1,6
VB 5-60	60°	5	19	60	8	3,0	2,8
VB 5-55	55°	5	19	60	8	3,0	2,8
VB 7-60	60°	7	26	125	8	4	3,8
VB 7-55	55°			65			
VB 9-60	60°	9	45	125	8	5,8	5,0
VB 9-55	55°			75			
VB 12-60	60°	12	50	125	8	7,2	6,5
VB 12-55	55°			80			
VB 14-60	60°	14	60	125	10	9,2	7,6
VB 14-55	55°			95			

Eckdrehstuhl Form B (F)

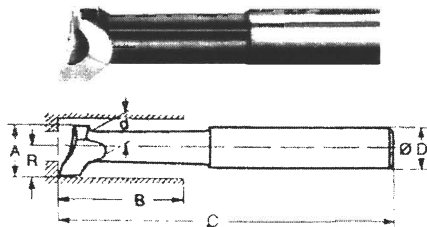

Cod	A	B	C	D	d	R
VB 2,5 B	2,5	10	50	8	1,5	1,2
VB 3 B	3,0	16	125/60	8	2,0	1,6
VB 5 B	5,0	19	125/60	8	3,0	2,8
VB 7 B	7	26	125/65	8	4	3,8
VB 9 B	9	45	125/75	8	5,8	5,0
VB 12 B	12	50	125/80	8	7,2	6,5
VB 14 B	14	60	125/95	10	9,2	7,6

Ausdrehstuhl Form D (G)

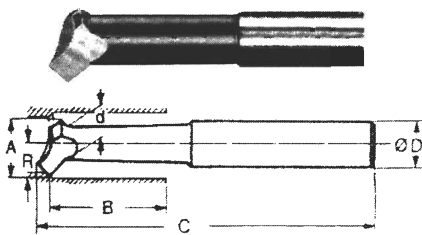

Cod	A	B	C	D	d	R
VB 2,5 D	2,5	10	50	8	1,5	1,2
VB 3 D	3,0	16	125/60	8	2,0	1,6
VB 5 D	5,0	19	125/60	8	3,0	2,8
VB 7 D	7	26	125/65	8	4	3,8
VB 9 D	9	45	125/75	8	5,8	5,0
VB 12 D	12	50	125/80	8	7,2	6,5
VB 14 D	14	60	125/95	10	9,2	7,6

Innenstechstuhl Form H (H)

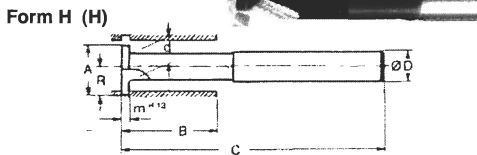

Cod	A	B	C	D	d	R	mH13
VB 7 K	7	26	125/65	8	4	3,8	2,0
VB 9 K	9	45	125/75	8	5,8	5,0	2,5
VB 12 K	12	50	125/80	8	7,2	6,5	2,5
VB 14 K	14	60	125/95	10	9,2	7,6/8,1	3,0

Einstechstuhl Form S (H)

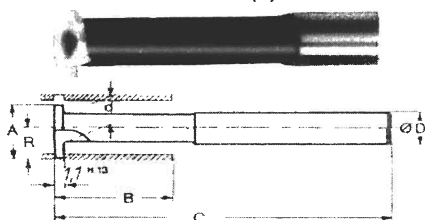

Cod	A	B	C	D	d	R
VB 3 S	3,0	20	125/60	8	2,0	1,6
VB 5 S	5,0	24	125/60	8	3,0	2,8
VB 7 S	7	26	125/65	8	4	3,8
VB 9 S	9	45	125/75	8	5,8	5,0
VB 12 S	12	50	125/80	8	7,2	6,5
VB 14 S	14	60	125/95	10	9,2	7,6



Type VBH Bohrstahlhalter für VB Schaftstähle (Bohrstähle)

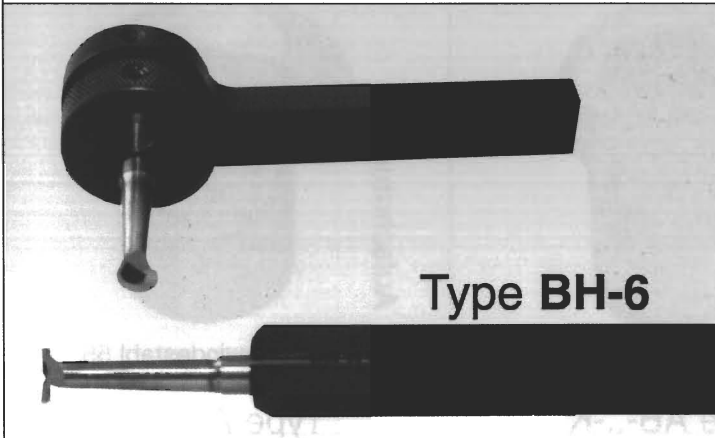

VBH - In diesem Halter lassen sich alle Bohrstähle mit 8 und 10 mm. Durchmesser verwenden. Ausserdem ist die Schneidhöhe stufenlos verstellbar, ohne dass der Halter ausgespannt werden muss.

BH - Diese Halter eignen sich besonders für präz. Arbeitsgänge in fast allen Bereichen.

Achtung!!!

- VB-Bohrstähle sind lieferbar:
- in HSS-E
 - mit VHM - Kopf.

Halter

Für VB-Schaftstähle

Bestellnr.	Schneidkanten höhe mm	Länge mm	BxH mm	Aufnahme mm	Bestellnr.	Schaft Ø mm
BH6	6	100	12x12	8	VB3 bis VB12	8
BH8	7,5	125	15x15	8 und 10	VB3 bis VB14	8 / 10
VBH18	9 bis 21	120	9,5x16	8 und 10	VB3 bis VB14	8 / 10

Type BH Halter für Bohrstange BSt für Aufschraubköpfe AB

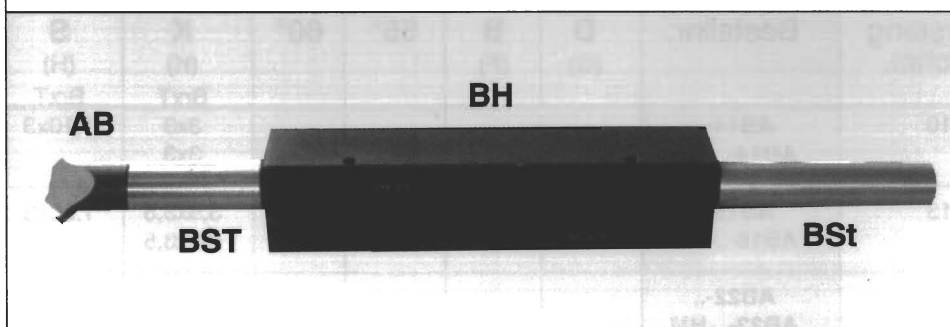

Dieser Halter eignet sich für präzises Arbeiten in vielen Anwendungsfällen.

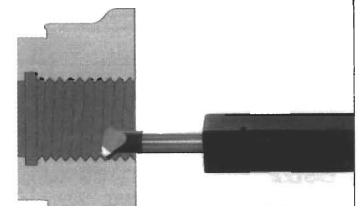





Halter BH

Bohrstange BSt

Kopf AB

Bestellnr.	Schneidkanten höhe	Länge	Halter BxH	Bestellnr.	Ø mm	Länge mm	Bestellnr.	Mindest- Bohrung mm
BH10	10	110	20x20	BSt14	10	165	AB14	14
BH14	14	150	23x28	BSt18	13	190	AB18	18
				BSt22	13	245	AB22	22
BH20	20	180	30x40	BSt26	20	275	AB26	26
				BSt30	20	325	AB30	30
BH24	23,5	210	42x47	BSt35	28	375	AB35	35
				BSt44	28	385	AB44	44
BH28	27,5	210	47x55	BSt54	32	450	AB54	54

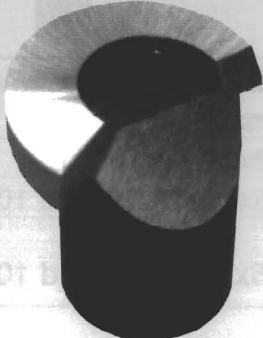
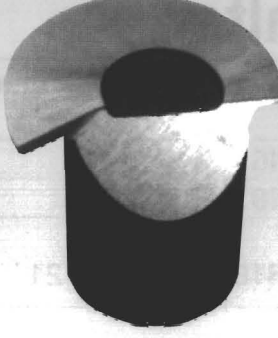

Type AB-...-D	Type AB-...-B	Type AB-...-55°
 Aufschraubkopf Schruppstahl (G)	 Aufschraubkopf Eckstahl (F)	 Aufschraubkopf Innengewindestahl 55
Type AB-...-60°	Type AB-...-K	Type AB-...-S
 Aufschraubkopf Innengewindestahl 60	 Aufschraubkopf Innenstechstahl (K)	 Aufschraubkopf Einstechstahl (H)

Bohrstange BSt			Aufschraubkopf AB				Type		
Bestellnr.	Länge	Bohrstang durchm.	Bestellnr.	D (G)	B (F)	55°	60°	K (K) BrxT	S (H) BrxT
BSt14	165	10	AB14-.. AB14-...-HM					3x3 3x3	1,10x3
BSt18	190	13	AB18-.. AB18-...-HM					3,5x3,5 3,5x3,5	1,30x3
BSt22	245	13	AB22-.. AB22-...-HM					4x4 4x4	4x4
BSt26	275	20	AB26-.. AB22-...-HM					4,5x5 4,5x5	1,85x5
BSt30	325	20	AB30-.. AB30-...-HM					6x6 6x6	2,15x6
BSt35	375	28	AB35-.. AB35-...-HM					8x6,5 8x6,5	2,65x6
BSt44	385	28	AB44-.. AB44-...-HM					9x8 9x8	3,15x8
BSt54	450	32	AB54-.. AB54-...-HM					10x11 10x11	4,20x11



Aufschraubköpfe für die Innenbearbeitung Material: HSS-E Härte: 62-64 HRC oder HM P20 K10

Gewindestahl

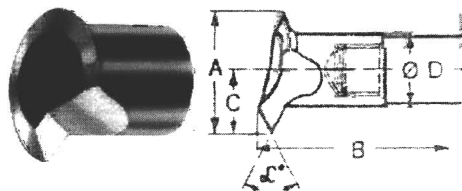

Form Gewinde 55°/60° aufschraubbar

Cod	∠	A	B	C	D
AB 14-60	60°	14	70	7,6	9
AB 14-55	55°				
AB 18-60	60°	18	85	10,3	12,5
AB 18-55	55°				
AB 22-60	60°	22	115	12,6	14,3
AB 22-55	55°				
AB 26-60	60°	26	130	14,5	16,5
AB 26-55	55°				
AB 30-60	60°	30	165	16,8	21,5
AB 30-55	55°				
AB 35-60	60°	35	195	19,7	24,5
AB 35-55	55°				
AB 44-60	60°	44	230	24	29
AB 44-55	55°				
AB 54-60	60°	54	270	29,5	35
AB 54-55	55°				

Eckstahl

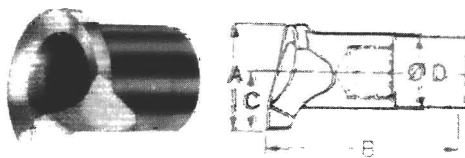

Form B (F) aufschraubbar

Cod	A	B	C	D
AB 14 B	14	70	7,6	9
AB 18 B	18	85	10,3	12,5
AB 22 B	22	115	12,6	14,3
AB 26 B	26	130	14,5	16,5
AB 30 B	30	165	16,8	21,5
AB 35 B	35	195	19,7	24,5
AB 44 B	44	230	24	29
AB 54 B	54	270	29,5	35

Schruppstahl

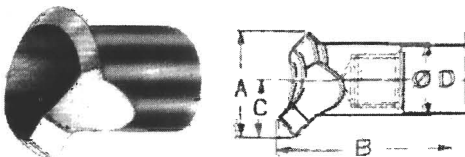

Form D (G) aufschraubbar

Cod	A	B	C	D
AB 14 D	14	70	7,6	9
AB 18 D	18	85	10,3	12,5
AB 22 D	22	115	12,6	14,3
AB 26 D	26	130	14,5	16,5
AB 30 D	30	165	16,8	21,5
AB 35 D	35	195	19,7	24,5
AB 44 D	44	230	24	29
AB 54 D	54	270	29,5	35

Innenstechstahl

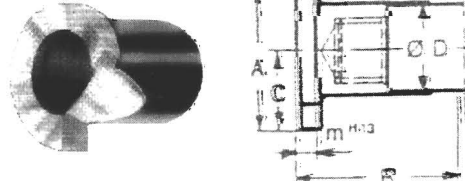

Form H (H) aufschraubbar

Cod	A	B	C	D	m H13
AB 14 K	14	70	7,6	9	3,0
AB 18 K	18	85	10,3	12,5	3,5
AB 22 K	22	115	12,6	14,3	4,0
AB 26 K	26	130	14,5	16,5	4,5
AB 30 K	30	165	16,8	21,5	6,0
AB 35 K	35	195	19,7	24,5	8,0
AB 44 K	44	230	24	29	9,0
AB 54 K	54	270	29,5	35	10,0

Einstechstahl

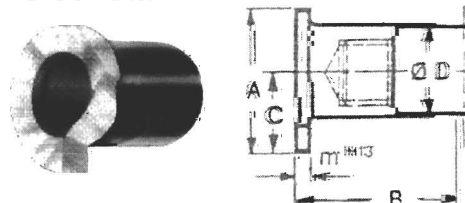

Form S (H) aufschraubbar

Cod	A	B	C	D	m H13
AB 14 S	14	70	7,6	9	1,1
AB 18 S	18	85	10,3	12,5	1,3
AB 22 S	22	115	12,6	14,3	1,6
AB 26 S	26	130	14,5	16,5	1,85
AB 30 S	30	165	16,8	21,5	2,15
AB 35 S	35	195	19,7	24,5	2,65
AB 44 S	44	230	24	29	3,15
AB 54 S	54	270	29,5	35	4,2



Empfohlene Schnittgeschwindigkeiten und Schneidformen

Werkstoff	Schnittgeschw. in m/min.	Freiwinkel	Spanwinkel
Unlegierte Stähle			
34 - 50 dN/mm ²	30 - 50 - 80	5 - 8	6 - 15
50 - 60 dN/mm ²	22 - 40 - 60	4 - 8	6 - 12
60 - 70 dN/mm ²	19 - 32 - 45	5 - 8	6 - 12
70 - 85 dN/mm ²	15 - 26 - 38	5 - 8	6 - 10
80 - 100 dN/mm ²	12 - 20 - 30	5 - 8	6 - 8
Legierte Stähle			
70 - 85 dN/mm ²	14 - 22 - 35	5 - 8	6 - 8
85 - 100 dN/mm ²	12 - 18 - 24	5 - 8	4 - 6
100 - 140 dN/mm ²	10 - 16 - 22	5 - 8	0 - 4
140 - 180 dN/mm ²	8 - 12 - 18	5 - 8	0 - 4
Stahlguss			
30 - 50 dN/mm ²	20 - 30 - 42	5 - 8	0 - 6
50 - 70 dN/mm ²	16 - 24 - 34	5 - 8	0 - 6
Kurzspanende Werkstoffe			
Gusseisen < 200 Brinell	18 - 25 - 35	5 - 8	0 - 4
Gusseisen > 200 Brinell	10 - 15 - 22	5 - 8	0 - 2
Messing	120 - 150 - 200	5 - 8	0 - 6
Bronze	40 - 80 - 140	5 - 8	0 - 4
Leichtmetalle			
Aluminium 50 Brinell	150 - 300 - 450	10 - 8	15 - 30
Silumin (12-14%Sil.)	30 - 70 - 120	5 - 8	5 - 10
Alusil (18-22%Sil.)	20 - 35 - 60	5 - 8	5 - 10

Unser reichhaltiges Programm für

Drehlinge und Abstecher in HSS-E, ASP, Tantung

Abstecher für Systeme

Bohrstahlhülsen für runde Drehmeissel

finden Sie im Spezial Preiskatalog 9903

Eine Gesamt-Produktübersicht finden Sie auf der Umschlagrückseite

Telefon (06196) 50 36-0

Telefax (06196) 50 36-88

Postfachanschrift

Lager, Fertigung, Nachschleifdienst:

Hausanschrift:

Postfach 6104
65735 Eschborn/Ts.

Auf den Sandäckern 7
35315 Homberg/Ohm

Eschborner Strasse 4
65824 Schwalbach/Ts.

Ihre Unterlagen sind nicht komplett?

Kein Problem. Einfach entsprechende Felder ankreuzen und an (06196) 50 36-88 faxen.

- | | |
|--|--|
| <input type="checkbox"/> HSS-Drehlinge- und Abstecher, VHM-Stäbe, HSS- und VHM-Gravierstichel | <input type="checkbox"/> Klemmhalter und Bohrstangen |
| <input type="checkbox"/> HM-Drehmeissel, HM-Lötplatten | <input type="checkbox"/> VDI-Werkzeughalter DIN 69880 |
| <input type="checkbox"/> HSS-Drehmeissel | <input type="checkbox"/> Steilkegelaufnahmen, Spannzangen und Zubeh |
| <input type="checkbox"/> Kegeldorne, Reduzierhülsen, Verlängerungshülsen, Austreiber, Bohrfutter | <input type="checkbox"/> Sonderwerkzeuge (HSS, HM, PKD, CBN) |
| <input type="checkbox"/> Commet Ausdreh- und Stechwerkzeuge | <input type="checkbox"/> Nachschleifservice (Flach- Profil- und Werkzeugschleifen) |
| <input type="checkbox"/> CAMLOCK Wendeschneidplatten und Halter | <input type="checkbox"/> Mechanische Bearbeitung |
| <input type="checkbox"/> HM-Frässtifte | <input type="checkbox"/> HSS- Fräser, VHM- Fräser |

Bitte Ihre Anschrift nicht vergessen:

Firma: _____

Datum: _____

Strasse: _____

z.Hd.: _____

PLZ/ Ort: _____

Telefon: _____

Telefax: _____



Werner Wilke
Zerspanungstechnik GmbH

Zertifiziert nach ISO 9001

Werner Wilke

Zerspantungstechnik GmbH

Ausdreh- und Abstechwerkzeuge
Preisliste KOM 0005

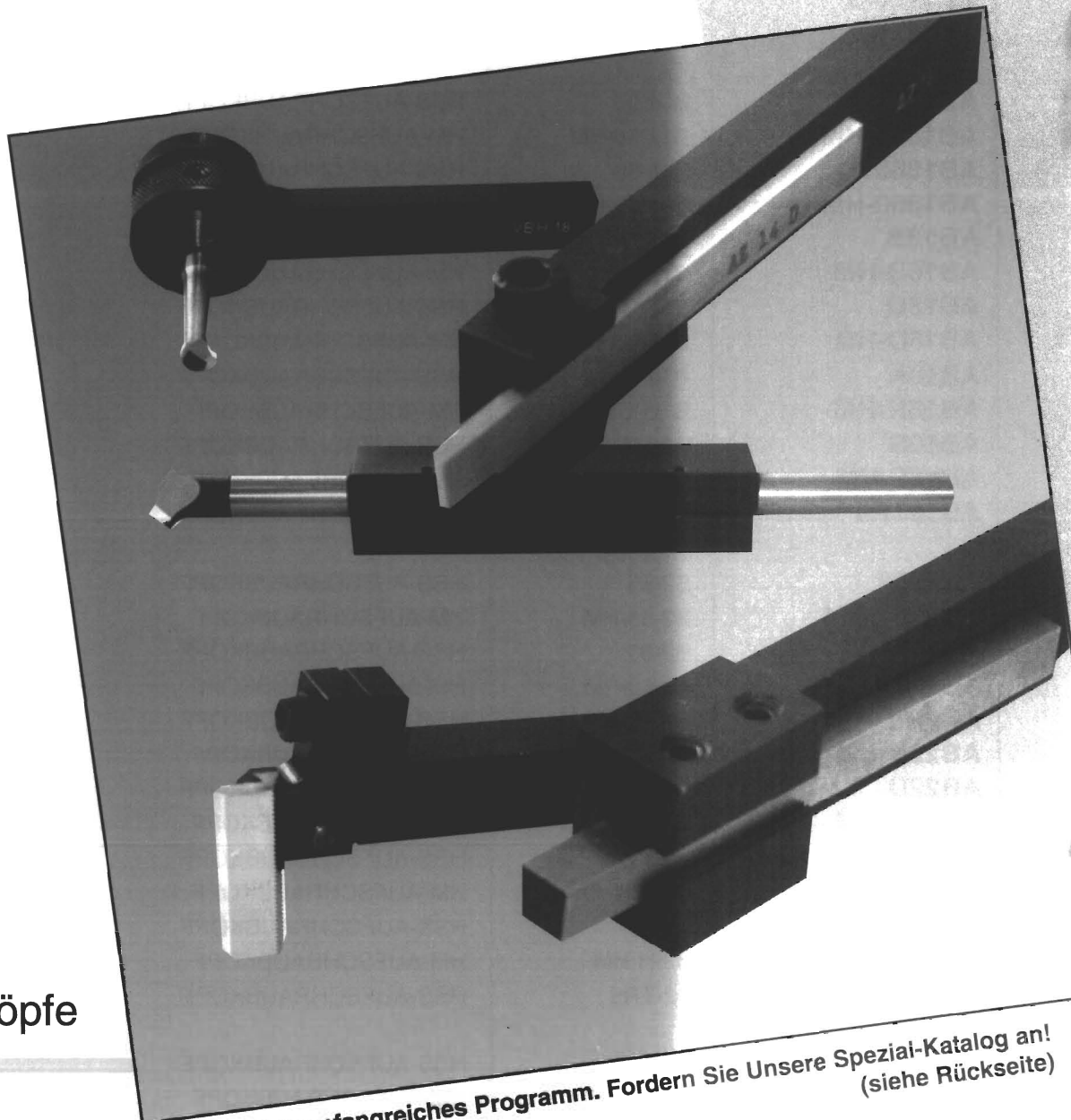
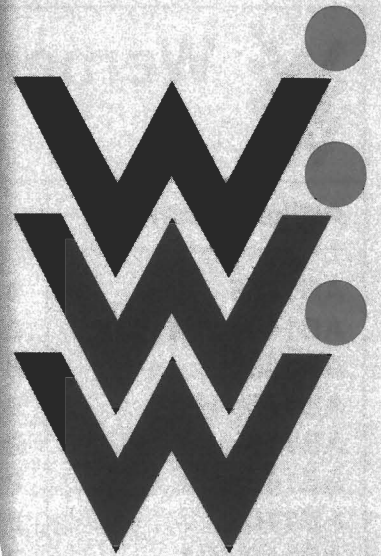

Halter

Drehstähle

Stechmeisel

Schaftstähle

Aufschraubköpfe

Wir haben ein umfangreiches Programm. Fordern Sie Unsere Spezial-Katalog an!
(siehe Rückseite)

**Werner Wilke****KOMEET PROGRAMM**

Rabattgruppe 37

HSS und HM

Artikelnummer		Beschreibung	Preis€
AB1455	B1-55	HSS-AUFSCHRAUBKOPF	14,85
AB1455-HM	B1-55-HM	HM-AUFSCHRAUBKOPF	19,85
AB1460	B1-60	HSS-AUFSCHRAUBKOPF	14,85
AB1460-HM	B1-60-HM	HM-AUFSCHRAUBKOPF	19,85
AB14B	B1-F	HSS-AUFSCHRAUBKOPF	14,85
AB14B-HM	B1-F-HM	HM-AUFSCHRAUBKOPF	19,85
AB14D	B1-G	HSS-AUFSCHRAUBKOPF	14,85
AB14D-HM	B1-G-HM	HM-AUFSCHRAUBKOPF	19,85
AB14K	B1-K	HSS-AUFSCHRAUBKOPF	14,85
AB14K-HM	B1-K-HM	HM-AUFSCHRAUBKOPF	19,85
AB14S	B1-H	HSS-AUFSCHRAUBKOPF	14,85
AB1455-S	B1-H-HM	HM-AUFSCHRAUBKOPF	19,85
AB14TR3	B1-TR3	HSS-AUFSCHRAUBKOPF	36,00
AB1855	B1a-55	HSS-AUFSCHRAUBKOPF	18,25
AB1855-HM	B1a-55-HM	HM-AUFSCHRAUBKOPF	22,90
AB1860	B1a-60	HSS-AUFSCHRAUBKOPF	18,25
AB1860-HM	B1a-60-HM	HM-AUFSCHRAUBKOPF	22,90
AB18B	B1a-F	HSS-AUFSCHRAUBKOPF	18,25
AB18B-HM	B1a-F-HM	HM-AUFSCHRAUBKOPF	22,90
AB18D	B1a-G	HSS-AUFSCHRAUBKOPF	18,25
AB18D-HM	B1a-G-HM	HM-AUFSCHRAUBKOPF	22,90
AB18K	B1a-K	HSS-AUFSCHRAUBKOPF	18,25
AB18K-HM	B1a-K-HM	HM-AUFSCHRAUBKOPF	22,90
AB18S	B1a-H	HSS-AUFSCHRAUBKOPF	18,25
AB18S-HM	B1a-H-HM	HM-AUFSCHRAUBKOPF	22,90
AB18TR4	B1a-TR4	HSS-AUFSCHRAUBKOPF	45,45
AB2255	B2-55	HSS-AUFSCHRAUBKOPF	21,30
AB2255-HM	B2-55-HM	HM-AUFSCHRAUBKOPF	24,00
AB2260	B2-60	HSS-AUFSCHRAUBKOPF	21,30
AB2260-HM	B2-60-HM	HM-AUFSCHRAUBKOPF	*
AB22B	B2-F	HSS-AUFSCHRAUBKOPF	21,30
AB22B-HM	B2-F-HM	HM-AUFSCHRAUBKOPF	24,00
AB22D	B2-G	HSS-AUFSCHRAUBKOPF	21,30
AB22D-HM	B2-G-HM	HM-AUFSCHRAUBKOPF	24,00
AB22K	B2-K	HSS-AUFSCHRAUBKOPF	21,30
AB2255-HM	B2-K-HM	HM-AUFSCHRAUBKOPF	*
AB22S	B2-H	HSS-AUFSCHRAUBKOPF	21,30
AB22S-HM	B2-H-HM	HM-AUFSCHRAUBKOPF	24,00
AB22TR5	B2-TR5	HSS-AUFSCHRAUBKOPF	52,85
AB2655	B2a-55	HSS-AUFSCHRAUBKOPF	25,55
AB2655-HM	B2a-55-HM	HM-AUFSCHRAUBKOPF	27,30
AB2660	B2a-60	HSS-AUFSCHRAUBKOPF	25,55
AB2660-HM	B2a-60-HM	HM-AUFSCHRAUBKOPF	27,30

KOMEET PROGRAMM

Werner Wilke



HSS und HM

Rabattgruppe 37

Artikelnummer		Beschreibung	Preis€
AB26B	B2a-F	HSS-AUFSCHRAUBKOPF	25,55
AB26B-HM	B2a-F-HM	HM-AUFSCHRAUBKOPF	27,30
AB26D	B2a-G	HSS-AUFSCHRAUBKOPF	25,55
AB26D-HM	B2a-G-HM	HM-AUFSCHRAUBKOPF	27,30
AB26K	B2a-K	HSS-AUFSCHRAUBKOPF	25,55
AB26K-HM	B2a-K-HM	HM-AUFSCHRAUBKOPF	*
AB26S	B2a-H	HSS-AUFSCHRAUBKOPF	25,55
AB26S-HM	B2a-H-HM	HM-AUFSCHRAUBKOPF	27,30
AB26TR6	B2a-TR6	HSS-AUFSCHRAUBKOPF	63,20
AB3055	B3-55	HSS-AUFSCHRAUBKOPF	34,55
AB3055-HM	B3-55-HM	HM-AUFSCHRAUBKOPF	34,70
AB3060	B3-60	HSS-AUFSCHRAUBKOPF	34,55
AB3060-HM	B3-60-HM	HM-AUFSCHRAUBKOPF	34,70
AB30B	B3-F	HSS-AUFSCHRAUBKOPF	34,55
AB30B-HM	B3-F-HM	HM-AUFSCHRAUBKOPF	34,70
AB30D	B3-G	HSS-AUFSCHRAUBKOPF	34,55
AB30D-HM	B3-G-HM	HM-AUFSCHRAUBKOPF	34,70
AB30K	B3-K	HSS-AUFSCHRAUBKOPF	34,55
AB30K-HM	B3-K-HM	HM-AUFSCHRAUBKOPF	34,70
AB30S	B3-H	HSS-AUFSCHRAUBKOPF	34,55
AB3555	B3b-55	HSS-AUFSCHRAUBKOPF	45,70
AB3555-HM	B3b-55-HM	HM-AUFSCHRAUBKOPF	*
AB3560	B3b-60	HSS-AUFSCHRAUBKOPF	45,70
AB3560-HM	B3b-60-HM	HM-AUFSCHRAUBKOPF	*
AB35B	B3b-F	HSS-AUFSCHRAUBKOPF	45,70
AB35B-HM	B3b-F-HM	HM-AUFSCHRAUBKOPF	*
AB35D	B3b-G	HSS-AUFSCHRAUBKOPF	45,70
AB35D-HM	B3b-G-HM	HM-AUFSCHRAUBKOPF	43,55
AB35K	B3b-K	HSS-AUFSCHRAUBKOPF	45,70
AB35K-HM	B3b-K-HM	HM-AUFSCHRAUBKOPF	*
AB35S	B3b-H	HSS-AUFSCHRAUBKOPF	45,70
AB4455	B4-55	HSS-AUFSCHRAUBKOPF	91,50
AB4455-HM	B4-55-HM	HM-AUFSCHRAUBKOPF	46,05
AB4460	B4-60	HSS-AUFSCHRAUBKOPF	91,50
AB4460-HM	B4-60-HM	HM-AUFSCHRAUBKOPF	46,05
AB44B	B4-F	HSS-AUFSCHRAUBKOPF	*
AB44B-HM	B4-F-HM	HM-AUFSCHRAUBKOPF	*
AB44D	B4-G	HSS-AUFSCHRAUBKOPF	91,50
AB44D-HM	B4-G-HM	HM-AUFSCHRAUBKOPF	*
AB44K	B4-K	HSS-AUFSCHRAUBKOPF	*
AB44K-HM	B4-K-HM	HM-AUFSCHRAUBKOPF	*
AB44S	B4-H	HSS-AUFSCHRAUBKOPF	91,50



Artikelnummer		Beschreibung	Preis€
AB5455	B5-55	HSS-AUFSCHRAUBKOPF	*
AB5455-HM	B5-55-HM	HM-AUFSCHRAUBKOPF	*
AB5460	B5-60	HSS-AUFSCHRAUBKOPF	*
AB5460-HM	B5-60-HM	HM-AUFSCHRAUBKOPF	*
AB54B	B5-F	HSS-AUFSCHRAUBKOPF	*
AB54B-HM	B5-F-HM	HM-AUFSCHRAUBKOPF	*
AB54D	B5-G	HSS-AUFSCHRAUBKOPF	95,70
AB54D-HM	B5-G-HM	HM-AUFSCHRAUBKOPF	*
AB54K	B5-K	HSS-AUFSCHRAUBKOPF	*
AB54K-HM	B5-K-HM	HM-AUFSCHRAUBKOPF	*
AB54S	B5-H	HSS-AUFSCHRAUBKOPF	*
AH16		ABSTECHHALTER	25,95
AH16D		MESSER	15,25
AH20	AI/IIa	ABSTECHHALTER	33,60
AH20D	AI/IIa	MESSER	16,20
AH25	AIII	ABSTECHHALTER	44,40
AH25D	AIII	MESSER	19,55
AM10D60		MESSER	10,75
AM10DML		MESSER	10,75
AM10DMR		MESSER	10,75
AM10DP		MESSER	10,75
AM10DVL		MESSER	10,75
AM10DVR		MESSER	10,75
AS10		SORTIMENTE	190,05
AS14		SORTIMENTE	247,00
AS16		SORTIMENTE	849,05
AZ12	A00	SCHLICHTSTAHLHALTER	18,25
AZ12D	A00	MESSER	8,95
AZ14	A0	SCHLICHTSTAHLHALTER	23,30
AZ14D	A0	MESSER	10,70
AZ16		SCHLICHTSTAHLHALTER	25,65
AZ16D		MESSER	14,55
BH06	B8	BOHRSTAHLHALTER	17,30
BH08	B10	BOHRSTAHLHALTER	17,30
BH10	B1	BOHRSTAHLHALTER	16,80
BH14	B1a/B2	BOHRSTAHLHALTER	22,20
BH20	B2a/B3	BOHRSTAHLHALTER	40,50
BH24	B3b/B4	BOHRSTAHLHALTER	*
BH28	B5	BOHRSTAHLHALTER	*

KOMEET PROGRAMM

Werner Wilke



HSS und HM

Rabattgruppe 37

Artikelnummer		Beschreibung	Preis€
BST14	B1	BOHRSTANGE	7,55
BST18	B1a	BOHRSTANGE	9,75
BST22	B2	BOHRSTANGE	9,75
BST26	B2a	BOHRSTANGE	13,25
BST30	B3	BOHRSTANGE	13,25
BST35	B3b	BOHRSTANGE	22,60
BST44	B4	BOHRSTANGE	22,60
BST54	B5	BOHRSTANGE	*
EM14	KD10	DREHSTAHLHALTER	39,95
EM14D60	KD10-60	MESSER	13,35
EM14DA	KD10-A	MESSER	13,35
EM14DML	KD10-ML	MESSER	13,35
EM14DMR	KD10-MR	MESSER	13,35
EM14DP	KD10-P	MESSER	13,35
EM14DVL	KD10-VL	MESSER	13,35
EM14DVR	KD10-VR	MESSER	13,35
HM12DR	M00	MESSER	11,00
HM14DR	M0	MESSER	11,50
HM16	M016	SCHLICHTSTAHLHALTER	24,50
HM16D	M016	MESSER	24,55
HM20	MI	SCHLICHTSTAHLHALTER	28,60
HM20D	MI	MESSER	27,25
HM23	MII	SCHLICHTSTAHLHALTER	36,45
HM23D	MII	MESSER	32,70
HM26	MIII	SCHLICHTSTAHLHALTER	35,55
HM26D	MIII	MESSER	38,40
HR16		SCHRUPPSTAHLHALTER	30,35
HR16D		MESSER	17,85
HR20	DI	SCHRUPPSTAHLHALTER	33,20
HR20D	DI	MESSER	23,75
HR25	DII	SCHRUPPSTAHLHALTER	40,20
HR25D	DII	MESSER	30,00
PBH16D		MESSER	10,00
PBH20D		MESSER	16,65
RA14		ABSTECHHALTER	27,55
RA14D0,9		MESSER	21,15
RA14D1,1		MESSER	21,15
RA14D1,3		MESSER	21,15
RA14D1,6		MESSER	21,15
RA14D1,85		MESSER	21,15
RA14D2,15		MESSER	21,15



Artikelnummer		Beschreibung	Preis€
RA16		ABSTECHHALTER	29,45
RA16D		MESSER	16,00
RA19		ABSTECHHALTER	31,10
RA19D		MESSER	16,50
RA22	AI/IIa	ABSTECHHALTER	32,85
RA22/14-EINSATZ	AI/IIa	EINSATZ	10,95
RA22D	AI/IIa	MESSER	19,80
RA22D2,65	AI/IIa-2,65	MESSER	23,90
RA22D3,15	AI/IIa-3,15	MESSER	23,90
RA22D4,15	AI/IIa-4,15	MESSER	23,90
RA22D5,15	AI/IIa-5,15	MESSER	26,70
RA22DHMP30	AI/IIa-HMP30	MESSER	29,55
RA24	AIIIa	ABSTECHHALTER	28,70
RA24D	AIIIa	MESSER	19,55
RA30D		MESSER	27,30
SH1	HHI	PROFIL-HOBELSTAHLHALTER	56,10
SH1D	HHI	MESSER	6,60
SH2	HHII	PROFIL-HOBELSTAHLHALTER	67,30
SH2D	HHII	MESSER	10,15
SH3D	HHIII	MESSER	14,05
SW16		ABSTECHHALTER	45,95
SW16D		MESSER	20,85
SW20		ABSTECHHALTER	53,55
SW20D		MESSER	33,10
SW25D		MESSER	44,95
TR12R		DREHSTAHLHALTER	31,50
TR14R		DREHSTAHLHALTER	35,50
TR16R		DREHSTAHLHALTER	39,25
TR20R		DREHSTAHLHALTER	48,40
TR23R		DREHSTAHLHALTER	54,05
TR28R		DREHSTAHLHALTER	61,00
VA12		ABSTECHHALTER	34,50
VA12D		MESSER	11,45
VA16		ABSTECHHALTER	47,80
VA16D		MESSER	16,05
VA20	FAI/II	ABSTECHHALTER	59,95
VA20D	FAI/II	MESSER	16,55
VA25	FAIII	ABSTECHHALTER	70,85
VA25D	FAIII	MESSER	20,10

KOMEET PROGRAMM

Werner Wilke



HSS und HM

Rabattgruppe 37

Artikelnummer		Beschreibung	Preis€
VB2B		HSS-SCHAFTSTAHL	15,70
VB2B-10		HSS-SCHAFTSTAHL	23,60
VB2B-125		HSS-SCHAFTSTAHL	24,15
VB2D		HSS-SCHAFTSTAHL	15,70
VB2D-10		HSS-SCHAFTSTAHL	23,60
VB2D-125		HSS-SCHAFTSTAHL	24,15
VB355	B01-55	HSS-SCHAFTSTAHL	12,75
VB355-125	B01-55-125	HSS-SCHAFTSTAHL	18,75
VB360	B01-60	HSS-SCHAFTSTAHL	12,75
VB360-125	B01-60-125	HSS-SCHAFTSTAHL	18,75
VB3B	B01-F	HSS-SCHAFTSTAHL	12,75
VB3B-10	B01-F-10	HSS-SCHAFTSTAHL	19,65
VB3B-125	B01-F-125	HSS-SCHAFTSTAHL	18,75
VB3B-HMK10	B01-F-HMK10	HM-SCHAFTSTAHL	32,30
VB3B-HMK10-10	B01-F-HMK10-10	HM-SCHAFTSTAHL	35,75
VB3B-HMP20	B01-F-HMP20	HM-SCHAFTSTAHL	32,30
VB3B-HMP20-10	B01-F-HMP20-10	HM-SCHAFTSTAHL	35,75
VB3B-HMP20-125	B01-F-HMP20-125	HM-SCHAFTSTAHL	35,75
VB3D	B01-G	HSS-SCHAFTSTAHL	12,75
VB3D-10	B01-G-10	HSS-SCHAFTSTAHL	19,65
VB3D-125	B01-G-125	HSS-SCHAFTSTAHL	18,75
VB3D-125-10	B01-G-125-10	HM-SCHAFTSTAHL	27,45
VB3D-HMK10	B01-G-HMK10	HM-SCHAFTSTAHL	32,30
VB3D-HMK10-10	B01-G-HMK10-10	HM-SCHAFTSTAHL	38,10
VB3D-HMP20	B01-G-HMP20	HM-SCHAFTSTAHL	32,30
VB3D-HMP20-125	B01-G-HMP20-125	HM-SCHAFTSTAHL	35,75
VB3D-HMP30	B01-G-HMP30	HM-SCHAFTSTAHL	32,30
VB3K	B01-K	HSS-SCHAFTSTAHL	24,80
VB3S	B01-H	HSS-SCHAFTSTAHL	12,75
VB3S-125	B01-H-125	HSS-SCHAFTSTAHL	18,75
VB555	B02-55	HSS-SCHAFTSTAHL	13,55
VB555-125	B02-55-125	HSS-SCHAFTSTAHL	20,05
VB560	B02-60	HSS-SCHAFTSTAHL	13,55
VB560-10	B02-60-110	HSS-SCHAFTSTAHL	19,90
VB560-125	B02-60-125	HSS-SCHAFTSTAHL	20,05
VB560-HMP30	B02-60-HMP30	HMSCHAFTSTAHL	37,45
VB5B	B02-F	HSS-SCHAFTSTAHL	13,55
VB5B-10	B02-F-110	HSS-SCHAFTSTAHL	19,90
VB5B-125	B02-F-125	HSS-SCHAFTSTAHL	20,05
VB5B-125-10	B02-F-125-10	HSS-SCHAFTSTAHL	30,10
VB5B-HMK10	B02-F-HMK10	HM-SCHAFTSTAHL	35,25
VB5B-HMK10-10	B02-F-HMK10-10	HM-SCHAFTSTAHL	38,10
VB5B-HMK10-125	B02-F-HMK10-125	HM-SCHAFTSTAHL	38,10
VB5B-HMK10-125-10	B02-F-HMK10-125-10	HM-SCHAFTSTAHL	45,30



Artikelnummer		Beschreibung	Preis€
VB5B-HMP20	B02-F-HMK10-10	HM-SCHAFTSTAHL	35,25
VB5B-HMP20-10	B02-F-HMP20-10	HM-SCHAFTSTAHL	38,10
VB5B-HMP20-125	B02-F-HMP20-125	HM-SCHAFTSTAHL	38,10
VB5D	B02-G	HSS-SCHAFTSTAHL	13,55
VB5D-10	B02-G-110	HSS-SCHAFTSTAHL	19,90
VB5D-125	B02-G-125	HSS-SCHAFTSTAHL	20,05
VB5D-125-10	B02-G-125-10	HSS-SCHAFTSTAHL	30,10
VB5D-HMK10	B02-G-HMK10	HM-SCHAFTSTAHL	38,10
VB5D-HMK10-10	B02-G-HMK10-10	HM-SCHAFTSTAHL	38,10
VB5D-HMP20	B02-G-HMP20	HM-SCHAFTSTAHL	35,25
VB5D-HMP20-10	B02-G-HMP20-10	HM-SCHAFTSTAHL	38,10
VB5D-HMP20-125	B02-G-HMP20-125	HM-SCHAFTSTAHL	38,10
VB5K	B02-K	HSS-SCHAFTSTAHL	13,70
VB5S	B02-H	HSS-SCHAFTSTAHL	13,55
VB5S-125	B02-H-125	HSS-SCHAFTSTAHL	20,05
VB5S-HMK10	B02-H-HMK10	HM-SCHAFTSTAHL	37,45
VB755	B03-55	HSS-SCHAFTSTAHL	13,90
VB755-125	B03-55-125	HSS-SCHAFTSTAHL	20,35
VB755-HMP20	B02-55-HMP20	HM-SCHAFTSTAHL	37,85
VB760	B03-60	HSS-SCHAFTSTAHL	13,90
VB760-10	B03-60-10	HSS-SCHAFTSTAHL	20,45
VB760-125	B03-60-125	HSS-SCHAFTSTAHL	20,35
VB760-125-10	B03-60-125-10	HSS-SCHAFTSTAHL	22,40
VB760-HMK10	B03-60-HMK10	HM-SCHAFTSTAHL	37,85
VB760-HMK10-125	B03-60-HMK10-125	HM-SCHAFTSTAHL	38,45
VB760-HMP20	B03-60-HMP20	HM-SCHAFTSTAHL	37,85
VB760-HMP20-125	B03-60-HMP20-125	HM-SCHAFTSTAHL	38,45
VB760-HMP30	B03-60-HMP30	HM-SCHAFTSTAHL	37,85
VB7B	B03-F	HSS-SCHAFTSTAHL	13,90
VB7B-10	B03-F-10	HSS-SCHAFTSTAHL	20,45
VB7B-125	B03-F-125	HSS-SCHAFTSTAHL	20,35
VB7B-125-10	B03-F-125-10	HSS-SCHAFTSTAHL	22,40
VB7B-HMK10	B03-F-HMK10	HM-SCHAFTSTAHL	32,15
VB7B-HMK10-10	B03-F-HMK10-10	HM-SCHAFTSTAHL	35,65
VB7B-HMK10-125	B03-F-HMK10-125	HM-SCHAFTSTAHL	35,75
VB7B-HMK10-125-10	B03-F-HMK10-125-10	HM-SCHAFTSTAHL	48,35
VB7B-HMP20	B03-F-HMP20	HM-SCHAFTSTAHL	32,15
VB7B-HMP20-10	B03-F-HMP20-10	HM-SCHAFTSTAHL	35,65
VB7B-HMP20-125	B03-F-HMP20-125	HM-SCHAFTSTAHL	38,70
VB7B-HMP20-125-10	B03-F-HMP20-125-10	HM-SCHAFTSTAHL	48,35
VB7B-HMP30	B03-F-HMP30	HM-SCHAFTSTAHL	32,15
VB7D	B03-G	HSS-SCHAFTSTAHL	13,90
VB7D-10	B03-G-10	HSS-SCHAFTSTAHL	20,45
VB7D-125	B03-G-125	HSS-SCHAFTSTAHL	20,35
VB7D-125-10	B03-G-125-10	HSS-SCHAFTSTAHL	22,40

KOMEET PROGRAMM

Werner Wilke



HSS und HM

Rabattgruppe 37

Artikelnummer		Beschreibung	Preis€
VB7D-HMK10	B03-G-HMK10	HM-SCHAFTSTAHL	32,15
VB7D-HMK10-10	B03-G-HMK10-10	HM-SCHAFTSTAHL	35,65
VB7D-HMP20	B03-G-HMP20	HM-SCHAFTSTAHL	32,15
VB7D-HMP20-10	B03-G-HMP20-10	HM-SCHAFTSTAHL	35,65
VB7D-HMP20-125	B03-G-HMP20-125	HM-SCHAFTSTAHL	35,75
VB7K	B03-K	HSS-SCHAFTSTAHL	13,90
VB7K-125	B03-K-125	HSS-SCHAFTSTAHL	20,35
VB7S	B03-H	HSS-SCHAFTSTAHL	13,90
VB7S-1,85	B03-H-1,85	HSS-SCHAFTSTAHL	14,10
VB7S-2,15	B03-H-2,15	HSS-SCHAFTSTAHL	14,10
VB7S-2,65	B03-H-2,65	HSS-SCHAFTSTAHL	14,10
VB7S-125	B03-H-125	HSS-SCHAFTSTAHL	20,35
VB7S-HMK10	B03-H-HMK10	HM-SCHAFTSTAHL	37,85
VB7S-HMP20	B03-H-HMP20	HM-SCHAFTSTAHL	37,85
VB7S-HMP20-10	B03-H-HMP20-10	HM-SCHAFTSTAHL	38,45
VB955	B04-55	HSS-SCHAFTSTAHL	15,70
VB955-10	B04-55-10	HSS-SCHAFTSTAHL	22,15
VB955-125	B04-55-125	HSS-SCHAFTSTAHL	21,80
VB955-HMP20	B04-55-HMP20	HM-SCHAFTSTAHL	38,45
VB955-HMP20-125	B04-55-HMP20-125	HM-SCHAFTSTAHL	42,20
VB960	B04-60	HSS-SCHAFTSTAHL	15,70
VB960-10	B04-60-10	HSS-SCHAFTSTAHL	22,15
VB960-125	B04-60-125	HSS-SCHAFTSTAHL	21,80
VB960-HMK10	B04-60-HMK10	HM-SCHAFTSTAHL	38,45
VB960-HMK10-125	B04-60-HMK10-125	HM-SCHAFTSTAHL	42,20
VB960-HMP20	B04-60-HMP20	HM-SCHAFTSTAHL	38,45
VB960-HMP20-125	B04-60-HMP20-125	HM-SCHAFTSTAHL	42,20
VB960-HMP30	B04-60-HMP30	HM-SCHAFTSTAHL	38,45
VB9B	B04-F	HSS-SCHAFTSTAHL	15,70
VB9B-10	B04-F-10	HSS-SCHAFTSTAHL	22,15
VB9B-125	B04-F-125	HSS-SCHAFTSTAHL	21,80
VB9B-125-10	B04-F-125-10	HSS-SCHAFTSTAHL	29,00
VB9B-HMK10	B04-F-HMK10	HM-SCHAFTSTAHL	33,35
VB9B-HMK10-10	B04-F-HMK10-10	HM-SCHAFTSTAHL	36,90
VB9B-HMK10-125	B04-F-HMK10-125	HM-SCHAFTSTAHL	36,90
VB9B-HMK10-125-10	B04-F-HMK10-125-10	HM-SCHAFTSTAHL	51,60
VB9B-HMP20	B04-F-HMP20	HM-SCHAFTSTAHL	33,35
VB9B-HMP20-10	B04-F-HMP20-10	HM-SCHAFTSTAHL	36,90
VB9B-HMP20-125	B04-F-HMP20-125	HM-SCHAFTSTAHL	36,90
VB9D	B04G	HSS-SCHAFTSTAHL	15,70
VB9D-10	B04-G-10	HSS-SCHAFTSTAHL	22,15
VB9D-125	B04-G-125	HSS-SCHAFTSTAHL	21,80
VB9D-125-10	B04-G-125-10	HSS-SCHAFTSTAHL	29,00
VB9D-HMK10	B04-G-HMK10	HM-SCHAFTSTAHL	33,35
VB9D-HMK10-10	B04-G-HMK10-10	HM-SCHAFTSTAHL	36,90



Artikelnummer		Beschreibung	Preis€
VB9D-HMK10-125	B04-G-HMK10-125	HM-SCHAFTSTAHL	36,90
VB9D-HMK10-125-10	B04-G-HMK10-125-10	HM-SCHAFTSTAHL	51,60
VB9D-HMP20	B04-G-HMP20	HM-SCHAFTSTAHL	33,35
VB9D-HMP20-125	B04-G-HMP20-125	HM-SCHAFTSTAHL	36,90
VB9K	B04-K	HSS-SCHAFTSTAHL	15,70
VB9K-125	B04-K-125	HSS-SCHAFTSTAHL	21,80
VB9S	B04-H	HSS-SCHAFTSTAHL	15,70
VB9S-2,65	B04-H-2,65	HSS-SCHAFTSTAHL	22,05
VB9S-125	B04-H-125	HSS-SCHAFTSTAHL	21,80
VB9S-HMK10	B04-H-HMK10	HM-SCHAFTSTAHL	38,45
VB9S-HMP20	B04-H-HMP20	HM-SCHAFTSTAHL	38,45
VB9S-HMP20-10	B04-H-HMP20-10	HM-SCHAFTSTAHL	41,80
VB1255	B05-55	HSS-SCHAFTSTAHL	19,60
VB1255-10	B05-55-10	HSS-SCHAFTSTAHL	25,80
VB1255-125	B05-55-125	HSS-SCHAFTSTAHL	25,70
VB1255-125-10	B05-55-125-10	HSS-SCHAFTSTAHL	33,55
VB1255-HMP20	B05-55-HMP20	HM-SCHAFTSTAHL	43,00
VB1260	B05-60	HSS-SCHAFTSTAHL	19,60
VB1260-10	B05-60-10	HSS-SCHAFTSTAHL	25,80
VB1260-125	B05-60-125	HSS-SCHAFTSTAHL	25,70
VB1260-HMK10	B05-60-HMK10	HM-SCHAFTSTAHL	43,00
VB1260-HMP20	B05-60-HMP20	HM-SCHAFTSTAHL	43,00
VB1260-HMP30	B05-60-HMP30	HM-SCHAFTSTAHL	43,00
VB12B	B05-F	HSS-SCHAFTSTAHL	19,60
VB12B-10	B05-F-10	HSS-SCHAFTSTAHL	25,80
VB12B-125	B05-F-125	HSS-SCHAFTSTAHL	25,70
VB12B-125-10	B05-F-125-10	HSS-SCHAFTSTAHL	33,55
VB12B-HMK10	B05-F-HMK10	HM-SCHAFTSTAHL	36,90
VB12B-HMK10-125	B05-F-HMK10-125	HM-SCHAFTSTAHL	42,60
VB12B-HMK10-125-10	B05-F-HMK10-125-10	HM-SCHAFTSTAHL	47,90
VB12B-HMP20	B05-F-HMP20	HM-SCHAFTSTAHL	36,90
VB12B-HMP20-10	B05-F-HMP20-10	HM-SCHAFTSTAHL	42,60
VB12B-HMP20-125	B05-F-HMP20-125	HM-SCHAFTSTAHL	42,60
VB12B-HMP20-125-10	B05-F-HMP20-125-10	HM-SCHAFTSTAHL	47,95
VB12B-HMP30	B05-F-HMP30	HM-SCHAFTSTAHL	36,90
VB12D	B05-G	HSS-SCHAFTSTAHL	19,60
VB12D-10	B05-G-10	HSS-SCHAFTSTAHL	25,80
VB12D-125	B05-G-125	HSS-SCHAFTSTAHL	25,70
VB12D-125-10	B05-G-125-10	HSS-SCHAFTSTAHL	33,55
VB12D-HMK10	B05-G-HMK10	HM-SCHAFTSTAHL	36,90
VB12D-HMK10-125	B05-G-HMK10-125	HM-SCHAFTSTAHL	42,60
VB12D-HMK10-125-10	B05-G-HMK10-125-10	HM-SCHAFTSTAHL	47,90
VB12D-HMP20	B05-G-HMP20	HM-SCHAFTSTAHL	36,90
VB12D-HMP20-10	B05-G-HMP20-10	HM-SCHAFTSTAHL	42,60



Artikelnummer		Beschreibung	Preis€
VB12D-HMP20-125	B05-G-HMP20-125	HM-SCHAFTSTAHL	42,60
VB12D-HMP20-125-10	B05-G-HMP20-125-10	HM-SCHAFTSTAHL	47,95
VB12K	B05-K	HSS-SCHAFTSTAHL	19,60
VB12K-125	B05-K-125	HSS-SCHAFTSTAHL	25,70
VB12S	B05-H	HSS-SCHAFTSTAHL	19,60
VB12S-1,3	B05-H-1,3	HSS-SCHAFTSTAHL	25,80
VB12S-3,15	B05-H-3,15	HSS-SCHAFTSTAHL	25,80
VB12S-125	B05-H-125	HSS-SCHAFTSTAHL	25,70
VB12S-125-10	B05-H-125-10	HSS-SCHAFTSTAHL	33,55
VB12S-HMK10	B05-H-HMK10	HM-SCHAFTSTAHL	43,00
VB12S-HMK10-125	B05-H-HMK10-125	HM-SCHAFTSTAHL	42,60
VB12S-HMK10125-10	B05-H-HMK10-125-10	HM-SCHAFTSTAHL	47,90
VB12S-HMP20	B05-H-HMP20	HM-SCHAFTSTAHL	43,00
VB12S-HMP20-10	B05-H-HMP20-10	HM-SCHAFTSTAHL	45,30
VB1455	B06-55	HSS-SCHAFTSTAHL	28,00
VB1455-125	B06-55-125	HSS-SCHAFTSTAHL	32,45
VB1455-HMP20	B06-55-HMP20	HM-SCHAFTSTAHL	49,70
VB1460	B06-60	HSS-SCHAFTSTAHL	28,00
VB1460-125	B06-60-125	HSS-SCHAFTSTAHL	32,45
VB1460-HMK10	B06-60-HMK10	HM-SCHAFTSTAHL	49,70
VB1460-HMP20	B06-60-HMP20	HM-SCHAFTSTAHL	48,10
VB14B	B06-F	HSS-SCHAFTSTAHL	28,00
VB14B-125	B06-F-125	HSS-SCHAFTSTAHL	32,45
VB14B-HMK10	B06-F-HMK10	HM-SCHAFTSTAHL	42,55
VB14B-HMK10-125	B06-F-HMK10-125	HM-SCHAFTSTAHL	46,90
VB14B-HMP20	B06-F-HMP20	HM-SCHAFTSTAHL	42,55
VB14B-HMP20-125	B06-F-HMP20-125	HM-SCHAFTSTAHL	46,90
VB14B-HMP30	B06-F-HMP30	HM-SCHAFTSTAHL	42,55
VB14D	B06-G	HSS-SCHAFTSTAHL	28,00
VB14D-125	B06-G-125	HSS-SCHAFTSTAHL	32,45
VB14D-HMK10	B06-G-HMK10	HM-SCHAFTSTAHL	42,55
VB14D-HMK10-125	B06-G-HMK10-125	HM-SCHAFTSTAHL	46,90
VB14D-HMP20	B06-G-HMP20	HM-SCHAFTSTAHL	42,55
VB14D-HMP20-125	B06-G-HMP20-125	HM-SCHAFTSTAHL	46,90
VB14D-HMP30	B06-G-HMP30	HM-SCHAFTSTAHL	42,55
VB14K	B06-K	HSS-SCHAFTSTAHL	28,00
VB14K-125	B06-K-125	HSS-SCHAFTSTAHL	32,45
VB14S	B06-H	HSS-SCHAFTSTAHL	28,00
VB14S-125	B06-H-125	HSS-SCHAFTSTAHL	32,45
VB14S-4,15	B06-H-4,15	HSS-SCHAFTSTAHL	39,20
VB14S-HMK10	B06-H-HMK10	HM-SCHAFTSTAHL	49,70
VB14S-HMP20	B06-H-HMP20	HM-SCHAFTSTAHL	49,70
VBH18		BOHRSTAHLHALTER	50,10



Artikelnummer		Beschreibung	Preis€
VD14		GEW. SCHN. HALTER	73,75
VD14D55		MESSER	25,60
VD14D60		MESSER	25,60
VD16	FGI	GEW. SCHN. HALTER	81,30
VD16D55	FGI-55	MESSER	25,65
VD16D55-HM	FGI-55-HM	MESSER	34,65
VD16D60	FGI-60	MESSER	25,65
VD16D60-HM	FGI-60-HM	MESSER	34,65
VD16DTR3	FGI-TR3	MESSER	44,70
VD16DTR4	FGI-TR4	MESSER	44,70
VD20	FGII	GEW. SCHN. HALTER	93,95
VD20D55	FGII-55	MESSER	30,00
VD20D55-HM	FGII-55-HM	MESSER	*
VD20D60	FGII-60	MESSER	30,00
VD20D60-HM	FGII-60-HM	MESSER	38,15
VD20DTR5	FGII-TR5	MESSER	60,15
VD20DTR6	FGII-TR6	MESSER	60,15
VD24	FGIII	GEW. SCHN. HALTER	114,25
VD24D55	FGIII-55	MESSER	37,00
VD24D60	FGIII-60	MESSER	37,00
VD24D60-HM	FGIII-60-HM	MESSER	54,90
VD30	FGIV	GEW. SCHN. HALTER	*
VD30D55	FGIV-55	MESSER	*
VD30D60	FGIV-60	MESSER	*
VM16R		SCHLICHTSTAHLHALTER	37,75
VM23R		SCHLICHTSTAHLHALTER	43,70
VR16R		SCHLICHTSTAHLHALTER	37,20
VRM16DL		MESSER	17,65
VRM16DR		MESSER	17,65
VRM23DR		MESSER	27,25
* Ist Preis auf Anfrage			

Verkaufsbedingungen

1. Angebot und Auftrag

Unsere Angebote erfolgen freibleibend. Alle Vereinbarungen, die zwischen uns und dem Kunden zwecks Ausführung dieses Vertrages getroffen werden, sind in diesem Vertrag schriftlich niedergelegt. Die Einkaufs- und Geschäftsbedingungen unserer Kunden werden von uns nicht anerkannt, auch wenn wir nicht widersprochen haben. Unsere Vertragsbedingungen gelten auch dann, wenn wir in Kenntnis entgegenstehender oder von unseren Verkaufsbedingungen abweichender Bedingungen des Käufers die Lieferung an den Käufer vorbehaltslos ausführen.

2. Preise

Die Grundpreise in unseren jeweils gültigen Listen sind unverbindliche Preisempfehlungen ohne Mehrwertsteuer. Sie gelten ab Schwalbach/Taunus, und schließen die Kosten für Verpackung, Fracht, Porto und Wertsicherung nicht ein. Es werden jeweils die am Tage der Lieferung gültigen Preise berechnet.

3. Zahlungsbedingungen

- Die Zahlung ist innerhalb von 30 Tagen nach Rechnungsdatum ohne Abzug oder innerhalb von 10 Tagen mit 2 % Skonto zu leisten. Rechnung über erbrachte Lohnarbeit (zum Beispiel Nachschleifen und Beschichten von Werkzeugen) sind von der Skontierung ausgeschlossen.
- Für den Fall des Zahlungsverzuges gelten die gesetzlichen Regelungen.
- Die Einrede des nicht erfüllten Vertrages gemäß § 320 BGB hindert nicht den Eintritt des Verzuges.
- Aufrechnungsrechte stehen dem Käufer nur zu, wenn seine Gegenansprüche rechtskräftig festgestellt, unbestritten oder von uns anerkannt sind.
- Im Falle des Vorhandenseins von Mängeln steht dem Käufer ein Zurückbehaltungsrecht nicht zu, es sei denn, die Lieferung ist offensichtlich mangelhaft beziehungsweise dem Käufer steht offensichtlich ein Recht zur Verweigerung der Abnahme der Arbeiten zu; in einem solchen Fall ist der Käufer nur zur Zurückbehaltung berechtigt, soweit der einbehaltene Betrag im angemessenen Verhältnis zu den Mängeln und den voraussichtlichen Kosten der Nacherfüllung (insbesondere einer Mängelbeseitigung) steht. Der Käufer ist nicht berechtigt, Ansprüche und Rechte wegen Mängeln geltend zu machen, wenn der Käufer fällige Zahlungen nicht geleistet hat und der fällige Betrag in einem angemessenen Verhältnis zu dem Wert der – mit Mängeln behafteten – Lieferung beziehungsweise Arbeiten steht.

4. Eigentumsvorbehalt

- Wir behalten uns das Eigentum an der Kaufsache bis zum Eingang aller Zahlungen aus der Geschäftsverbindung mit dem Käufer vor. Soweit wir mit dem Käufer Bezahlung der Kaufpreisschuld aufgrund des Scheck-Wechsel-Verfahrens vereinbaren, erstreckt sich der Vorbehalt auch auf die Einlösung des von uns akzeptierten Wechsels durch den Käufer und erlischt nicht durch Gutschrift des erhaltenen Schecks bei uns. Bei vertragswidrigem Verhalten des Käufers, insbesondere bei Zahlungsverzug, sind wir berechtigt, die Kaufsache zurückzunehmen. In der Zurücknahme der Kaufsache durch uns liegt ein Rücktritt vom Vertrag. Wir sind nach Rücknahme der Kaufsache zu deren Verwertung befugt, der Verwertungserlös ist auf die Verbindlichkeiten des Käufers – abzüglich angemessener Verwertungskosten – anzurechnen.
- Der Käufer ist verpflichtet, die Kaufsache pfleglich zu behandeln; insbesondere ist er verpflichtet, diese auf eigene Kosten gegen Feuer-, Wasser- und Diebstahlschäden ausreichend zum Neuwert zu versichern. Sofern Wartungs- und Inspektionsarbeiten erforderlich sind, muß der Käufer diese auf eigene Kosten rechtzeitig durchführen.
- Bei Pfändungen oder sonstigen Eingriffen Dritter hat uns der Käufer unverzüglich schriftlich zu benachrichtigen, damit wir Klage gemäß § 771 ZPO erheben können. Soweit der Dritte nicht in der Lage ist, uns die gerichtlichen und außergerichtlichen Kosten einer Klage gemäß § 771 ZPO zu erstatten, haftet der Käufer für den uns entstandenen Ausfall.
- Der Käufer ist berechtigt, die Kaufsache im ordentlichen Geschäftsgang weiter zu verkaufen; er tritt uns jedoch bereits jetzt alle Forderungen in Höhe des Faktura-Endbetrages (einschließlich Mehrwertsteuer) unserer Forderung ab, die ihm aus der Weiterveräußerung gegen seine Abnehmer oder Dritte erwachsen, und zwar unabhängig davon, ob die Kaufsache ohne oder nach Verarbeitung weiterverkauft worden ist. Zur Einziehung dieser Forderung bleibt der Käufer auch nach der Abtretung ermächtigt. Unsere Befugnis, die Forderung selbst einzuziehen, bleibt hiervon unberührt. Wir verpflichten uns jedoch, die Forderung nicht einzuziehen, solange der Käufer seinen Zahlungsverpflichtungen aus den vereinnahmten Erlösen nachkommt, nicht in Zahlungsverzug gerät und insbesondere kein Antrag auf Eröffnung eines Vergleichs- oder Insolvenzverfahrens gestellt ist oder Zahlungseinstellung vorliegt. Ist aber dies der Fall, so können wir verlangen, daß der Käufer uns die abgetretenen Forderungen und deren Schuldner bekanntgibt, alle zum Einzug erforderlichen Angaben macht, die zugehörigen Unterlagen aushändigt und den Schuldner (Dritten) die Abtretung mitteilt.
- Die Verarbeitung oder Umbildung der Kaufsache durch den Käufer wird stets für uns vorgenommen. Wird die Kaufsache mit anderen, uns nicht gehörenden Gegenständen verarbeitet, so erwerben wir das Miteigentum an der neuen Sache im Verhältnis des Wertes der Kaufsache (Faktura-Endbetrag einschließlich Mehrwertsteuer) zu den anderen verarbeiteten Gegenständen zur Zeit der Verarbeitung. Für die durch Verarbeitung entstehende Sache gilt im übrigen das gleiche wie für die unter Vorbehalt gelieferte Kaufsache.
- Wird die Kaufsache mit anderen, uns nicht gehörenden Gegenständen untrennbar vermischt, so erwerben wir das Miteigentum an der neuen Sache im Verhältnis des Wertes der Kaufsache (Faktura-Endbetrag einschließlich Mehrwertsteuer) zu den anderen vermischten Gegenständen zum Zeitpunkt der Vermischung. Erfolgt die Vermischung in der Weise, daß die Sache des Käufers als Hauptsache anzusehen ist, so gilt als vereinbart, daß der Käufer uns anteilmäßig Miteigentum überträgt. Der Käufer verwahrt das so entstandene Alleineigentum oder Miteigentum für uns.
- Der Käufer tritt uns auch die Forderungen zur Sicherung unserer Forderung gegen ihn ab, die durch die Verbindung der Kaufsache mit einem Grundstück gegen einen Dritten erwachsen.
- Wir verpflichten uns, die uns zustehenden Sicherheiten auf Verlangen des Käufers insoweit freizugeben, als der realisierbare Wert unserer Sicherheiten die zu sichernden Forderungen um mehr als 10 % übersteigt; die Auswahl der freizugebenden Sicherheiten obliegt uns.

5. Lieferzeit

- Der Beginn der von uns angegebenen Lieferzeit setzt die Abklärung aller technischen Fragen voraus.
- Die Einhaltung unserer Lieferverpflichtung setzt weiter die rechtzeitige und ordnungsgemäße Erfüllung der Verpflichtung des Käufers voraus. Die Einrede des nicht erfüllten Vertrages bleibt bestehen.
- Kommt der Käufer in Annahmeverzug oder verletzt er schuldhaft sonstige Mitwirkungspflichten, so sind wir berechtigt, den uns insoweit entstehenden Schaden, einschließlich etwaiger Mehraufwendungen ersetzt zu verlangen. Weitergehende Ansprüche bleiben vorbehalten.
- Sofern die Voraussetzungen von c) vorliegen, geht die Gefahr eines zufälligen Unterganges oder einer zufälligen Verschlechterung der Kaufsache in dem Zeitpunkt auf den Käufer über, in dem dieser in Annahmeverzug gerät.
- Wir haften nach den gesetzlichen Bestimmungen, soweit der zugrundeliegende Kaufvertrag ein Fixgeschäft im Sinne von § 286 Absatz 2 Nr. 4 BGB oder von § 376 HGB ist. Wir haften auch nach den gesetzlichen Bestimmungen, sofern als Folge eines von uns zu vertretenden Lieferverzuges der Käufer berechtigt ist, geltend zu machen, dass sein Interesse an der weiteren Vertragserfüllung in Fortfall geraten ist.
- Wir haften ferner nach den gesetzlichen Bestimmungen, sofern der Lieferverzug auf einer von uns zu vertretenden vorsätzlichen oder grob fahrlässigen Vertragsverletzung beruht; ein Verschulden unserer Vertreter oder Erfüllungsgehilfen ist uns zuzurechnen. Sofern der Lieferverzug nicht auf einer von uns zu vertretenden vorsätzlichen Vertragsverletzung beruht, ist unsere Schadensersatzhaftung auf den vorhersehbaren, typischerweise eintretenden Schaden begrenzt.
- Wir haften auch nach den gesetzlichen Bestimmungen, soweit der von uns zu vertretende Lieferverzug auf der schuldhaften Verletzung einer wesentlichen Vertragspflicht beruht; in diesem Fall ist aber die Schadensersatzhaftung auf den vorhersehbaren, typischerweise eintretenden Schaden begrenzt.
- Im übrigen haften wir im Fall des Lieferverzugs für jede vollendete Woche Verzug im Rahmen einer pauschalierten Verzugsentschädigung in Höhe von 0,5 % des Lieferwertes, maximal jedoch 5 % des Lieferwertes.
- Weitergehende Ansprüche des Käufers sind - auch nach Ablauf einer dem Verkäufer etwa gesetzten Frist zur Leistung - ausgeschlossen, soweit nicht die Haftung wegen der Verletzung des Lebens, des Körpers oder der Gesundheit betroffen ist.

6. Versand

Der Versand erfolgt auf Gefahr des Käufers. Einwegverpackung wird zu Selbstkosten berechnet und nicht zurückgenommen. Leihverpackung (zum Beispiel Collico) wird zum Selbstkostenpreis in Rechnung gestellt.

7. Mängelhaftung

- Sachmängel der Ware sind unverzüglich, spätestens zwei Wochen nach der Ablieferung schriftlich anzuzeigen. Sachmängel, die auch bei sorgfältigster Prüfung innerhalb dieser Frist nicht entdeckt werden können, sind - unter sofortiger Einstellung etwaiger Be- und Verarbeitung - unverzüglich nach Entdeckung, spätestens vor Ablauf der vereinbarten oder gesetzlichen Verjährungsfrist schriftlich anzuzeigen.
- Soweit ein Mangel der Kaufsache vorliegt, sind wir nach unserer Wahl zur Nacherfüllung in Form einer Mängelbeseitigung oder zur Lieferung einer neuen mangelfreien Sache berechtigt. Im Falle der Mängelbeseitigung tragen wir die Aufwendungen nur bis zur Höhe des Kaufpreises.
- Ein Fehlschlagen der Nachbesserung ist erst nach dem zweiten erfolglosen Versuch gegeben. Schlägt die Nacherfüllung fehl, so kann der Käufer Minderung verlangen, oder nach Ablauf einer angemessenen Frist vom Vertrag zurücktreten.
- Wir haften nach den gesetzlichen Bestimmungen, sofern der Käufer Schadensersatzansprüche geltend macht, die auf Vorsatz oder grober Fahrlässigkeit, einschließlich von Vorsatz oder grober Fahrlässigkeit unserer Vertreter oder Erfüllungsgehilfen, beruhen. Soweit uns keine vorsätzliche Vertragsverletzung angelastet wird, ist die Schadensersatzhaftung auf den vorhersehbaren, typischerweise eintretenden Schaden begrenzt.
- Wir haften nach den gesetzlichen Bestimmungen, sofern wir schuldhaft eine wesentliche Vertragspflicht verletzen; in diesem Falle ist aber die Schadensersatzhaftung auf den vorhersehbaren, typischerweise eintretenden Schaden begrenzt.
- Die Haftung wegen schuldhafter Verletzung des Lebens, des Körpers oder der Gesundheit bleibt unberührt; dies gilt auch für die zwingende Haftung nach dem Produkthaftungsgesetz.
- Soweit nicht vorstehend abweichend geregelt, ist die Haftung ausgeschlossen.
- Die Verjährungsfrist für Mängelansprüche beträgt 12 Monate, gerechnet ab Gefahrenübergang.
- Die Verjährungsfrist im Falle eines Lieferregresses nach den §§ 478, 479 BGB bleibt unberührt; sie beträgt 5 Jahre gerechnet ab Ablieferung der mangelhaften Sache.
- Eine weitergehende Haftung auf Schadensersatz als vorstehend vorgesehen, ist ohne Rücksicht auf die Rechtsnatur des geltend gemachten Anspruches ausgeschlossen. Dies gilt insbesondere für Schadensersatzansprüche aus Verschulden bei Vertragsabschluß, wegen sonstiger Pflichtverletzung oder wegen deliktischer Ansprüche auf Ersatz von Sachschäden gemäß § 823 BGB.
- Die Begrenzung nach vorstehendem Absatz gilt auch, soweit der Käufer anstelle eines Anspruches auf Ersatz des Schadens Ersatz nutzloser Aufwendungen verlangt.
- Soweit die Schadensersatzhaftung uns gegenüber ausgeschlossen oder eingeschränkt ist, gilt dieses auch im Hinblick auf die persönliche Schadensersatzhaftung unserer Angestellten, Arbeitnehmer, Mitarbeiter, Vertreter und Erfüllungsgehilfen.

8. Erfüllungsort, Gerichtsstand, Anzuwendendes Recht

Für Lieferung und Zahlung ist Schwalbach Erfüllungsort, Gerichtsstand ist unser Geschäftssitz. Es gilt das Recht der Bundesrepublik Deutschland; die Geltung des UN-Kaufrechts (CSIG) ist ausgeschlossen.

Unser Programm ...

Telefon ++49(0)6196/ 50 36-0 • Telefax ++49(0)6196/ 50 36-88

Postfachanschrift:
Postfach 6104
D-65735 Eschborn/Ts.

Lager, Fertigung, Nachschleifdienst:
Auf den Sandäckern 7
D-35315 Homberg/Ohm

Hausanschrift:
Eschborner Straße 4
D-65824 Schwalbach/Ts.

Werkzeug-Aufnahmen

Klemmhalter

Bohrstangen

VHM-Fräser

Drehlinge

Abstecher & Halter

Drehmeissel

Schneidplatten

HM-Stäbe

Gravierstichel

Frässtifte

Wendeschneidplatten

Gewindeschneidplatten

Maschinenzubehör

Ab- und Einstechwerkzeuge

Sonderwerkzeuge

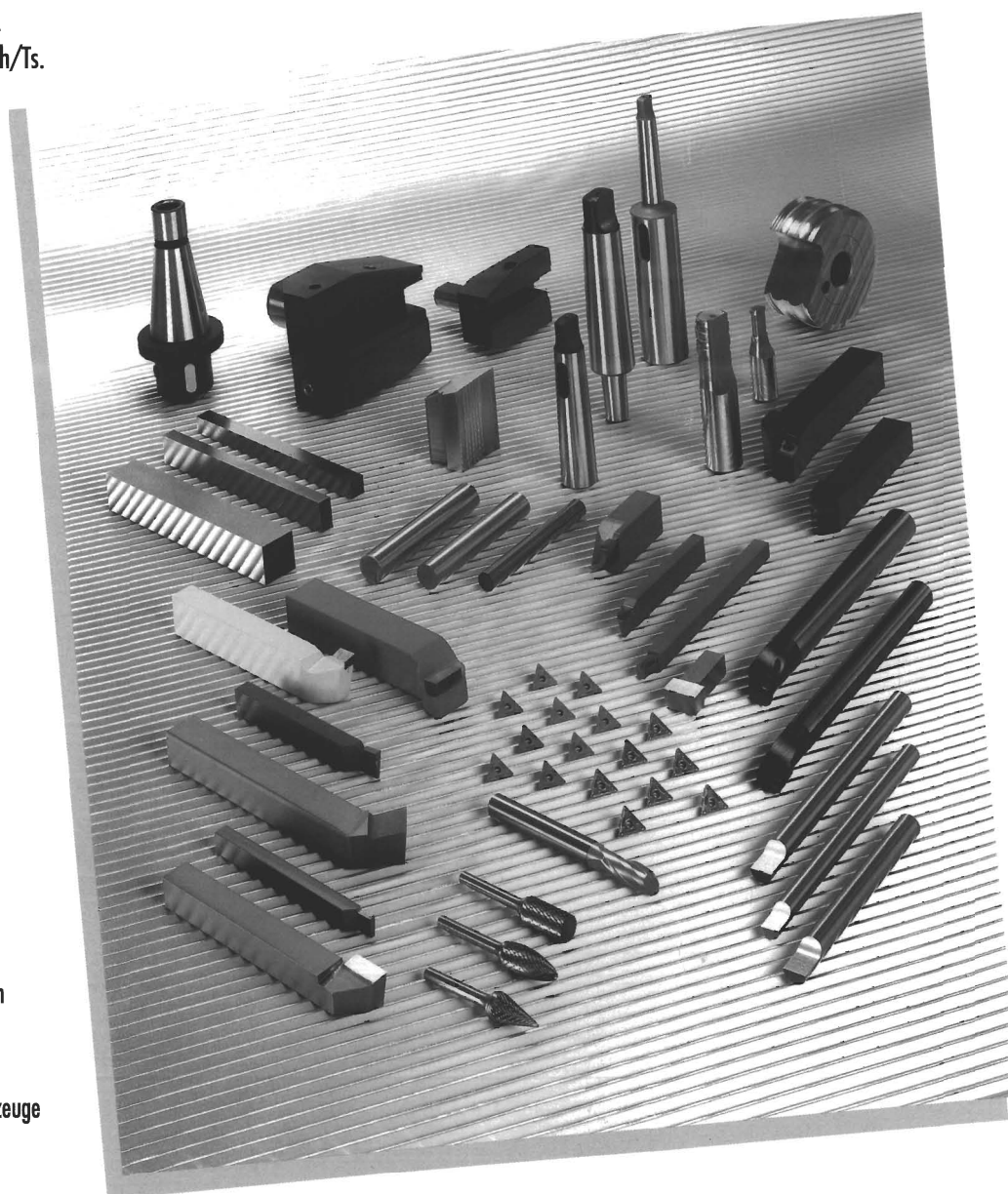

Werner Wilke
Zerspanungstechnik GmbH

