

# **CAMLOCK Werkzeuge**

**Preisliste 2012**

- Drehlinge**
- Abstechstähle**
- Abstecher & Halter**
- Drehmeissel**
- Schneidplatten**
- HM-Stäbe**
- Gravierstichel**
- Frässtifte**
- Wendeschneidplatten**
- Schneideinsätze**
- Gewindeschneidplatten**
- HM-Sonderwendeplatten**
- Maschinenzubehör**
- Sonderwerkzeuge**

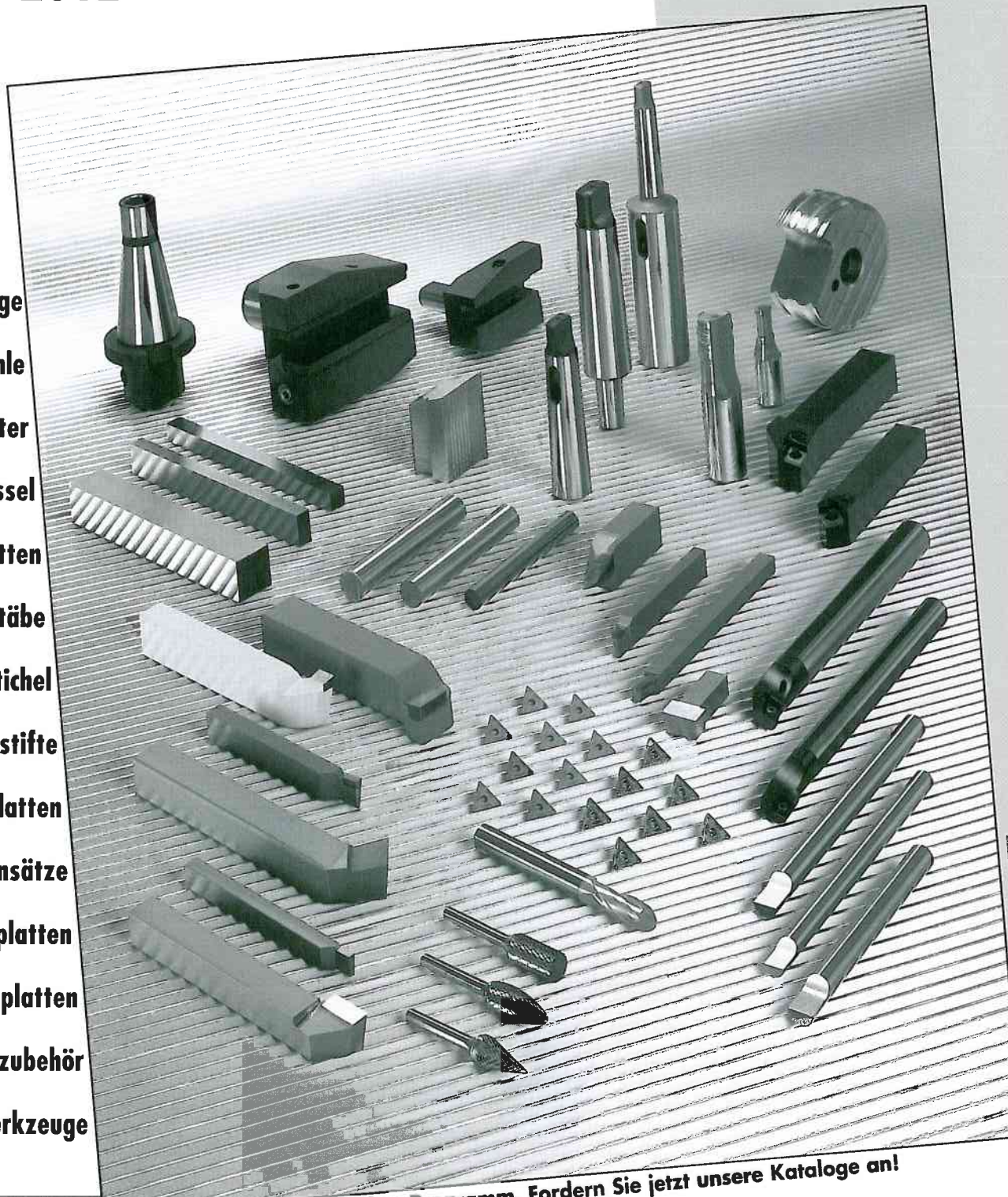

Wir haben ein umfangreiches Programm. Fordern Sie jetzt unsere Kataloge an!



# CAMLOCK



Ein Universal-Drehwerkzeug-System einfachster Konstruktion und Handhabung: Die Wendeplatte wird mit einer Vierteldrehung des Spannexzenters gegen die Schaftanlage sicher gehalten.

- Keine verlierbaren Teile. Einziges Ersatzteil ist der Spannexzenter.
- Keine Aufbauten, freier Späneablauf und günstige Wärmeableitung durch sichere Plattenauflege.
- Baumaße, Formen und Schneiden-Anstellwinkel sind den Drehmeißeln DIN 4971-80 angelehnt.
- Die Wendeplatten haben eingeschlifene Spanformstufen von wahlweise 10° oder 13° und eine scharf geschliffene Schneide.

**CAMLOCK**-Klemmwerkzeuge werden in drei Grund-Typen geliefert:

- Typ **WKA** Mini-Camlock mit kleinen Platten für Halter ab Schaft 1010-1212.
- Typ **WK** Standard-Camlock mit Platten für alle Halter mit Schaft 1616-2020-2525-3225.
- Typ **WKR** Runde Schaftaufnahme teilweise auf Lager.
- Sonderlängen auf Anfrage.

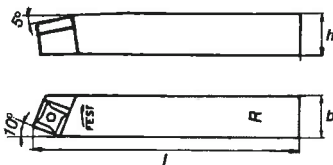
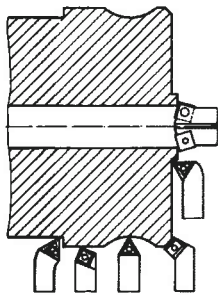

## Typ Mini-Camlock-WKA für Automaten und leichte Zerspanung

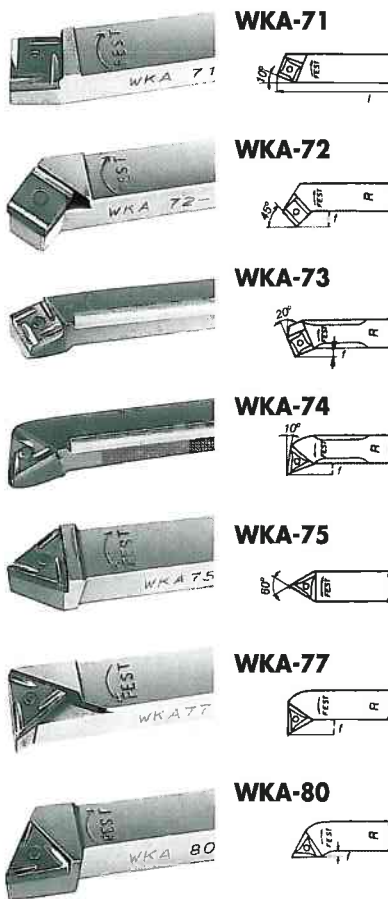

Bezeichnung	hxb mm	l mm	Spitzen- höhe mm	f mm	Passende Wendeplatte siehe Rückseite	Preis € Stück
WKA 71-1010 R/L	10x10	70	10	-	V8 R/L A-1303	35,90
WKA 71-1212 R/L	12x12	70	12	-	V4 A-1303 V0 A-0003	37,30
WKA 72-1010 R/L	10x10	70	10	2,5	V8 RA/LA-1303	35,90
WKA 72-1212 R/L	12x12	70	12	2,5	V4 A-1303	37,30
WKA 73-1010 R	10x10	160	10	2,5	V8 L A-1303	50,10
WKA 73-1212 R	12x12	160	12	2,5	V4 A-1303 V0 A-0003	52,10
WKA 74-1010 R	10x10	160	10	2,5	D6 L A-1303	50,10
WKA 74-1212 R	12x12	160	12	2,5	D0 A-0003	52,10
WKA 75-1010 N	10x10	70	10	-	D6 R A-1303	35,90
WKA 75-1212 N	12x12	70	12	-	D6 L A-1303 D0 A-0003	37,30
WKA 77-1010 R/L	10x10	70	10	2,5	D6 R A-1303	35,90
WKA 77-1212 R/L	12x12	70	12	2,5	D6 L A-1303 D0 A-0003	37,30
WKA 80-1010 R/L	10x10	70	10	2,0	D6 R A-1303	35,90
WKA 80-1212 R/L	12x12	70	12	2,0	D6 L A-1303 D0 A-0003	37,30

# KLEMMHALTER

## Typ Standard Camlock-WK

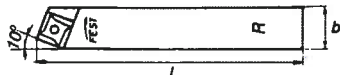

**WK-71**

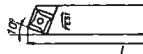

**WK-72**

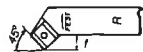

**WK-73**



**WK-74**



**WK-75**



**WK-77**

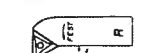

**WK-80**

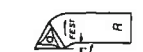

Bezeichnung	hxb mm	l mm	Spitzen- höhe mm	f mm	Passende Wendepalte siehe Rückseite	Preis € Stück
WK 71-1616 R/L	16x16	110	14	-	V8 R/L-13..	30,60
WK 71-2020 R/L	20x20	125	18	-	V4 -13..	35,30
WK 71-2525 R/L	25x25	140	23	-	V0 -00..	42,20
WK 71-3225 R/L	32x25	170	30	-		57,70
WK 72-1616 R/L	16x16	110	14	8	V8 R/L-13..	30,60
WK 72-2020 R/L	20x20	125	18	8	V4 -13..	35,30
WK 72-2525 R/L	25x25	140	23	8	V0 -00..	42,20
WK 72-3225 R/L	32x25	170	30	8		57,70
WK 73-1616 R	16x16	210	14	4	V8 L-13..	38,70
WK 73-2020 R	20x20	250	16,5	4	V4 -13..	45,60
WK 73-2525 R	25x25	300	20	4	V0 -00..	61,40
WK 73-3232 R	32x32	355	25	4		89,10
WK 74-1616 R	16x16	210	13,5	5	D6 L-13..	38,70
WK 74-2020 R	20x20	250	16	5	D0 -00..	45,60
WK 74-2525 R	25x25	300	20	5		61,40
WK 74-3232 R	32x32	355	25	5		89,10
WK 75-1616 N	16x16	110	14	-	D6 R/L-13..	30,60
WK 75-2020 N	20x20	125	18	-	D0 -00..	35,30
WK 75-2525 N	25x25	140	23	-		42,20
WK 75-3225 N	32x25	170	30	-		57,70
WK 77-1616 R/L	16x16	110	14	8	D6 R/L-13..	30,60
WK 77-2020 R/L	20x20	125	18	8	D0 -00..	35,30
WK 77-2525 R/L	25x25	140	23	8		42,20
WK 77-3225 R/L	32x25	170	30	8		57,70
WK 80-1616 R/L	16x16	110	14	3,5	D6 R/L-13..	30,60
WK 80-2020 R/L	20x20	125	18	4,5	D0 -00..	35,30
WK 80-2525 R/L	25x25	140	23	6,5		42,20
WK 80-3225 R/L	32x25	170	30	6,5		57,70

## Standard-Werkstattsortimente

Bezeichnung	Inhalt	€ Stück
WK 1616		380,00
WK 2020	7 Halter (R) Form 71-80;	410,00
WK 2525	8 Dreikant-, 6 Vierkant WPL;	478,00
WKA 1010	verschiedene HM-Sorten	398,00
WKA 1012		404,00

## Ersatzteile

Bezeichnung	für Halter	€ Stück
Spannexzenter S 8	1010 / 1212	3,20
Spannexzenter S 10	1616	3,20
Spannexzenter S 13	2020 / 2525	3,20
Spannexzenter S 29	3225	3,20

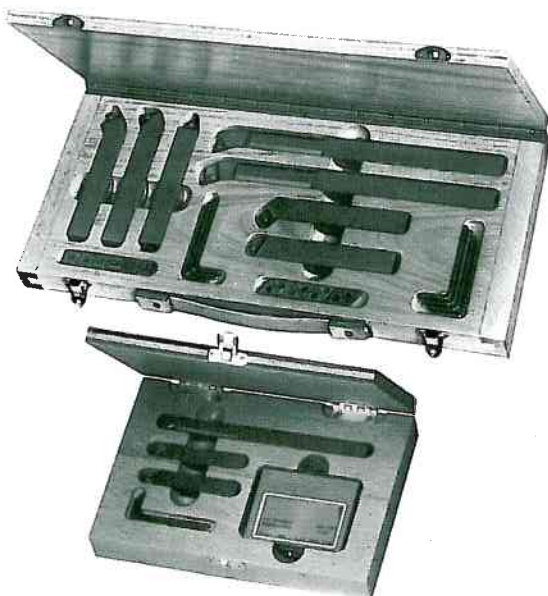

# HM Wendepplatten

**Camlock** - Klemhalter - System für universellen Einsatz:

Von der ganz normalen Hartmetall-Drehzerspanung üblicher Werkstoffe, bis hin zur Bearbeitung von Materialien, die sonst nur mit gelöteten Werkzeugen zu zerspanen sind.



Spanwinkel = 5° negativ (effektiv)  
Besonders geeignet für kurzspanende  
und sehr harte Werkstoffe

Spanwinkel = 13° positiv (effektiv)  
Standard-Spanformstufen für  
Schlicht- und leichte Schrupparbeiten

Spanwinkel = 10° positiv (effektiv)  
Spezial-Schlicht-Spanstufen

Bezeichnungsschlüssel :

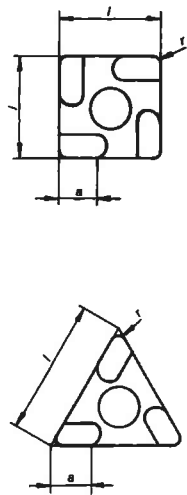
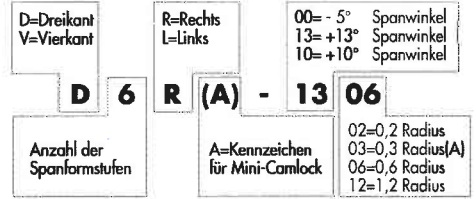

## Typ Standard

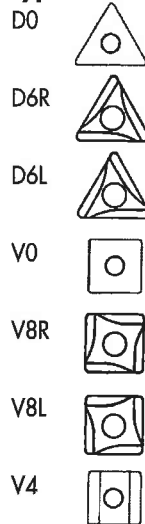

## Typ Mini

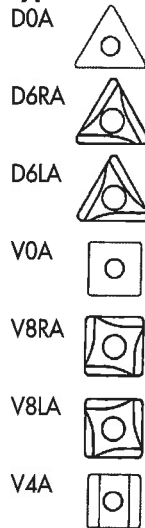

### Lieferbare HM-Sorten:

unbeschichtet:  
P 10  
P (P20-P40) Mehrbereich  
K (K10-K20) Mehrbereich

beschichtet:  
P 10C  
P-C

Bezeichnung	l mm	r mm	a mm	€/Stück unbeschichtet			€/Stück TIN beschichtet	
				P 10	P	K	P 10-C	P-C
D0 - 0002	18	0,2	5	5,30	5,30	5,30		
D0 - 0006	18	0,6	5	5,30	5,30	5,30		
D0 - 0012	18	1,2	5	5,30	5,30	5,30		
D6 R - 1302	18	0,2	5	7,50	7,50	7,50	9,10	9,10
D6 R - 1306	18	0,6	5	7,50	7,50	7,50	9,10	9,10
D6 R - 1312	18	1,2	5	7,50	7,50	7,50	9,10	9,10
D6 R - 1002	18	0,2	5	7,50	7,50	7,50	9,10	9,10
D6 R - 1006	18	0,6	5	7,50	7,50	7,50	9,10	9,10
D6 L - 1302	18	0,2	5	7,50	7,50	7,50	9,10	9,10
D6 L - 1306	18	0,6	5	7,50	7,50	7,50	9,10	9,10
D6 L - 1312	18	1,2	5	7,50	7,50	7,50	9,10	9,10
D6 L - 1002	18	0,2	5	7,50	7,50	7,50	9,10	9,10
D6 L - 1006	18	0,6	5	7,50	7,50	7,50	9,10	9,10
V0 - 0002	13	0,2	5		6,20			
V0 - 0006	13	0,6	5	6,20	6,20	6,20		
V0 - 0012	13	1,2	5	6,20	6,20	6,20		
V8 R - 1302	13	0,2	5		9,30	9,30	11,10	11,10
V8 R - 1306	13	0,6	5	9,30	9,30	9,30	11,10	11,10
V8 R - 1312	13	1,2	5	9,30	9,30	9,30	11,10	11,10
V8 R - 1002	13	0,2	5		9,30		11,10	11,10
V8 R - 1006	13	0,6	5	9,30	9,30	9,30	11,10	11,10
V8 L - 1302	13	0,2	5		9,30		11,10	11,10
V8 L - 1306	13	0,6	5	9,30	9,30	9,30	11,10	11,10
V8 L - 1312	13	1,2	5	9,30	9,30	9,30	11,10	11,10
V8 L - 1002	13	0,2	5		9,30		11,10	11,10
V8 L - 1006	13	0,6	5	9,30	9,30	9,30		
V4 - 1302	13	0,2	13		8,00		9,70	9,70
V4 - 1306	13	0,6	13	8,00	8,00	8,00	9,70	9,70
V4 - 1312	13	1,2	13	8,00	8,00	8,00	9,70	9,70
<b>Mini-Camlock</b>								
D0 A - 0003	12,1	0,3	3	4,10	4,10	4,10		
D6 RA - 1303	12,1	0,3	3	5,80	5,80	5,80	6,90	6,90
D6 LA - 1303	12,1	0,3	3	5,80	5,80	5,80	6,90	6,90
V0 A - 0003	9	0,3	3	5,00	5,00	5,00		
V8 RA - 1303	9	0,3	3	7,40	7,40	7,40	8,80	8,80
V8 LA - 1303	9	0,3	3	7,40	7,40	7,40	8,80	8,80
V4 A - 1303	9	0,3	3	6,20	6,20	6,20	7,50	7,50

## Werner Wilke Zerspanungstechnik GmbH

Hausanschrift:  
Eschborner Straße 4  
65824 Schwalbach/Ts.

Postfachanschrift:  
Postfach 6104  
65735 Eschborn/Ts.

Lager, Fertigung, Nachschleifdienst:  
Auf den Sandäckern 7  
35315 Homberg/Ohm

Telefon (06196) 50 36-0 • Telefax (06196) 50 36-88  
www.wilke-tools.de

